

# SCHNEIDER

Électroménager  
intégrable et pose-libre



**FOURS & APPAREILS  
COMPACTS** p.10

Fours pyrolyse & catalyse p.13  
Four vapeur p.21  
Micro-ondes combinés & micro-ondes p.24  
Tiroir chauffant p.28

**TABLE ASPIRANTE** p.30

**TABLES DE CUISSON** p.38

Tables induction p.41  
Tables gaz p.48  
Tables vitrocéramiques / électriques p.52

**HOTTES** p.54

Hottes décor murales p.58  
Hottes îlot p.62  
Hottes télescopiques p.63  
Groupes filtrants p.64  
Hottes casquettes p.65

**LAVE-VAISSELLE** p.66

**LAVE-LINGE** p.78

**FROID** p.84

Réfrigérateurs intégrables p.92  
Réfrigérateurs pose-libre p.102

**CAVES À VIN** p.140

**TABLEAUX TECHNIQUES** p.148

\* Les prix indiqués ont un caractère uniquement indicatif, il appartient à chaque distributeur de fixer librement ses prix.  
Le Groupe se réserve le droit de modifier à tout moment et sans préavis les produits décrits dans ce document.  
Celui-ci ne peut constituer un document contractuel.  
Recupel B inclus pour la Belgique.

# SCHNEIDER

MARQUE OFFICIELLE

# TOP 14

RUGBY



## UN ENGAGEMENT PORTEUR DE VALEURS FORTES

Schneider s'associe au TOP 14, le championnat de France de rugby et l'une des compétitions sportives professionnelles les plus renommées au monde : dépassement de soi, respect de l'autre, passion de bien faire, esprit d'équipe et convivialité sont les valeurs fortes que nous partageons.

## AU CŒUR DE L'ACTION

Échanges avec les joueurs, présence des produits dans les stades, animations durant le TOP 14 Rugby Tour, séries limitées griffées TOP 14... Schneider est au cœur du rugby et contribue au rayonnement de ce sport toujours plus populaire.

## UN AMBASSADEUR AU TOP

Julien Duboué, ancien candidat à l'émission Top chef, est le nouvel ambassadeur de Schneider France. Originaire du Sud-Ouest, il partage avec Schneider ses passions : le rugby et la cuisine simple, créative et généreuse.

## REJOIGNEZ LE SCHNEIDER RUGBY CLUB !

Pour vibrer avec Schneider tout au long de la saison, rendez-vous sur les réseaux sociaux :

 [schneiderconsumer](#)  [schneiderfrance](#)  [Schneider Rugby Club](#)



# LE 1<sup>ER</sup> MARS 2021, UNE NOUVELLE ÉTIQUETTE ÉNERGIE ENTRE EN VIGUEUR

Afin de s'adapter aux progrès réalisés ces dernières années en matière d'efficacité énergétique, d'en améliorer la lisibilité, la précision et l'exigence, les étiquettes énergie évoluent.

## LES ÉVOLUTIONS MAJEURES

communes à toutes les familles de produits :

1

L'échelle des classes d'efficacité énergétique de A à G : les classes A+++ , A++ et A+ sont supprimées. L'efficacité énergétique associée aux sept classes constitue de nouveaux objectifs pour les fabricants.

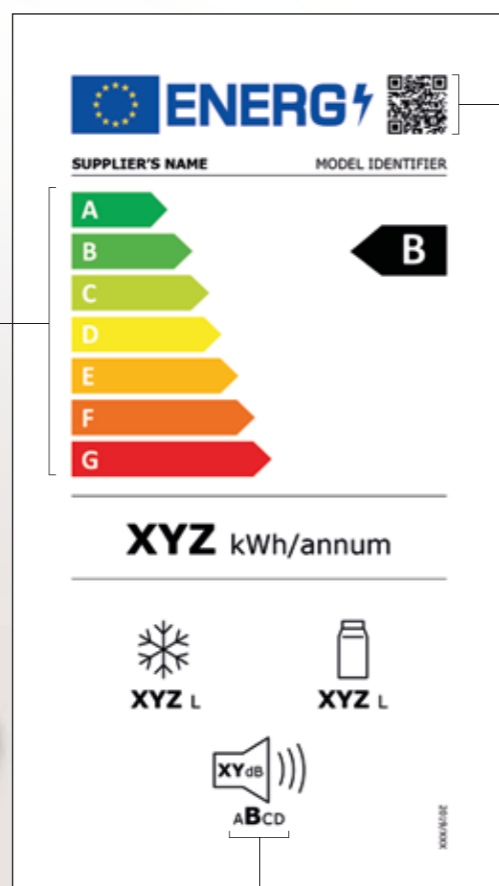

2

Le QR code permet au consommateur d'obtenir sur son smartphone les informations figurant sur l'étiquette énergie et celles indiquées dans la fiche d'information produit, enregistrées dans EPREL.

EPREL (European Product Database for Energy Labelling) est une base de données européenne permettant de centraliser l'ensemble des caractéristiques techniques des produits. Elle a pour objectifs de faciliter le contrôle et la surveillance du marché.

3

Classes de perception sonore : une échelle de A à D permet aux consommateurs de mieux apprécier le niveau sonore de l'appareil.

## Produits concernés et évolutions propres à certaines familles de produits

RÉFRIGÉRATEUR

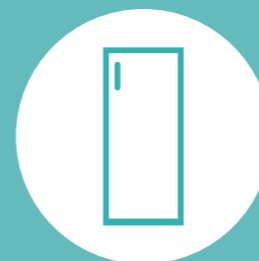

APPAREIL COMBINÉ



CONGÉLATEUR



CAVE À VIN



Concernant les réfrigérateurs, appareils combinés, congélateurs et caves à vin, les évolutions de la nouvelle étiquette énergie constituent les points mentionnés sur la page ci-contre, également communs à toutes les familles de produits concernées par cette évolution.

LAVE-LINGE



XYZ kWh / 100

La consommation d'énergie est indiquée pour 100 cycles.

La durée du programme « eco 40-60 » est exprimée en heures et minutes.

La consommation d'énergie est indiquée pour 100 cycles. La valeur en dB et la classe de perception du bruit aérien en phase essorage.

LAVE-VAISSELLE



XYZ kWh / 100

La consommation d'énergie est indiquée pour 100 cycles.

Le programme « eco » devient le programme de référence pour déterminer la classe d'efficacité énergétique.

La durée du programme « eco » est exprimée en heures et minutes.

LAVANTE-SÉCHANTE



XYZ kWh / 100

Pour ces deux types de fonctionnalités, les consommations d'énergie sont indiquées pour 100 cycles.

À l'exception de la performance d'essorage et du niveau sonore, l'étiquette énergie distingue deux types de fonctionnement de l'appareil : **Partie gauche** : indications du cycle de lavage et séchage. **Partie droite** : indications du cycle de lavage.

Les durées des programmes en heures et minutes.

La valeur en dB et la classe de perception du bruit aérien en phase essorage.

La performance d'essorage sur une échelle de A à G.

## ! BON À SAVOIR

LA NOUVELLE RÉGLEMENTATION ÉTIQUETTE ÉNERGIE DEVRAIT PERMETTRE D'ÉCONOMISER D'ICI 2030 :

**167** TWh / an **46** MILLIONS DE TONNES DE CO<sub>2</sub>

D'AUTRES PRODUITS VERRONT PROCHAINEMENT LEUR ÉTIQUETTE ÉNERGIE RÉVISÉE.

## SUBLIMEZ VOTRE QUOTIDIEN

Depuis 1934, Schneider s'engage à rendre le meilleur de la technologie accessible à tous en développant des collections inspirées et inspirantes.

Des aliments conservés dans les meilleures conditions, des cuissons maîtrisées, un soin particulier apporté au lavage... Nos appareils de cuisson, de froid, de lavage et de petit électroménager sont pensés pour une utilisation intuitive, performante et éco-responsable. De style vintage ou contemporain, ils ne sont pas seulement efficaces : ils confèrent à votre intérieur un design élégant et de caractère avec un seul objectif, sublimer votre quotidien.

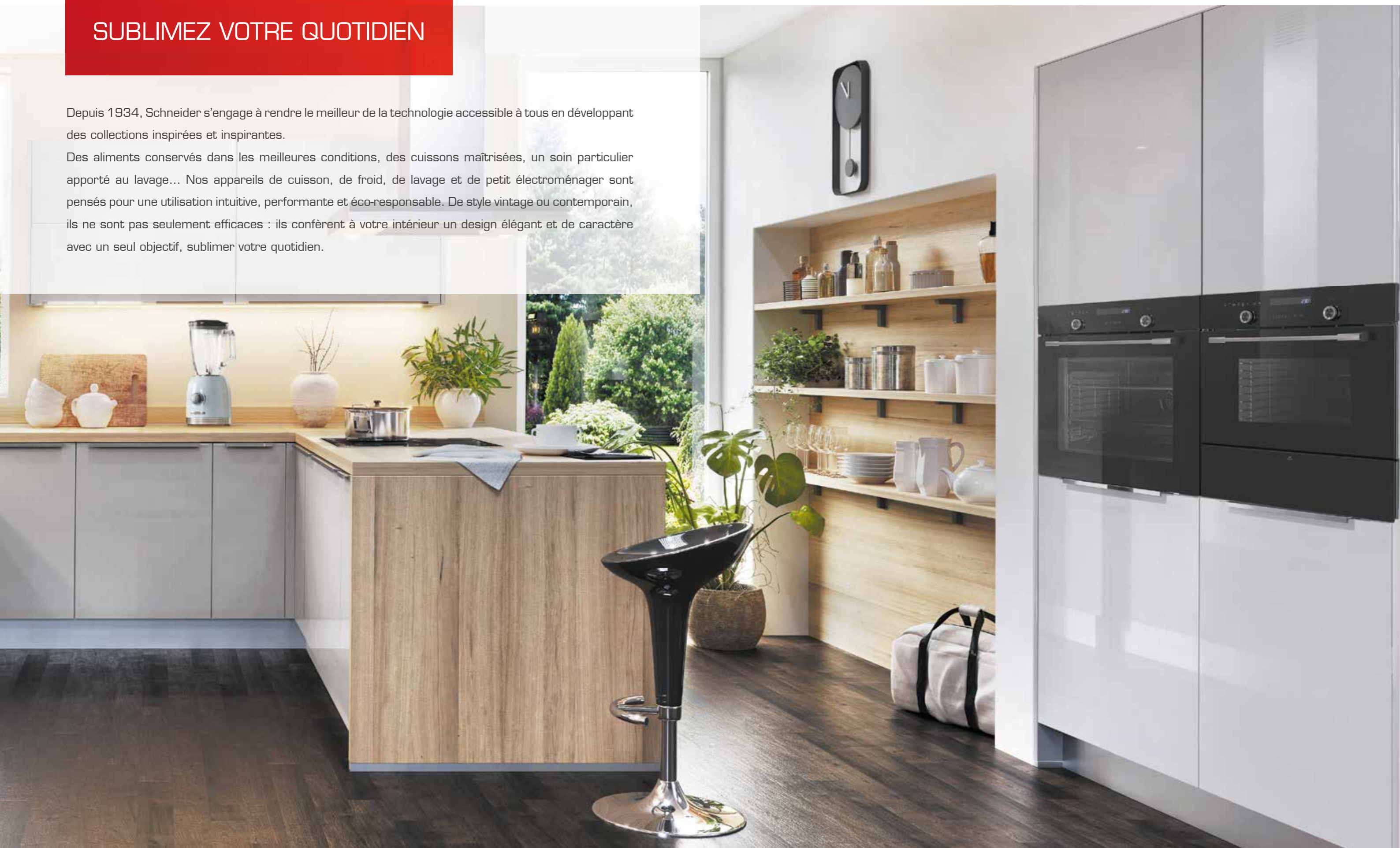

# ***FOURS***





Les fours Schneider apportent une précision de cuisson dans la préparation de tous vos plats. Simples à entretenir, ils sont les alliés de votre cuisine au quotidien.



## FOURS PYROLYSE & CATALYSE



### UNE GRANDE CAPACITÉ POUR TOUTES LES OCCASIONS

Les fours Schneider disposent d'une cavité de 70L, vous permettant de régaler de nombreux convives.

### GAGNEZ DU TEMPS ET DE LA PRÉCISION GRÂCE À LA FONCTION AIR PULSÉ

Faites monter la température de votre appareil à grande vitesse grâce à la résistance circulaire supplémentaire qui s'active en mode air pulsé. Celle-ci assure également une cuisson homogène et permet de cuire simultanément sur plusieurs niveaux.



### PYROLYSE OU CATALYSE POUR UN NETTOYAGE FACILE

S'il est facile et agréable de cuisiner au four, le nettoyage de celui-ci doit l'être tout autant. La fonction pyrolyse laisse votre appareil faire tout le travail pour que vous n'ayez qu'un chiffon à passer afin de récupérer les cendres présentes après l'auto-nettoyage du four. Le revêtement catalytique, quant à lui, absorbe directement les graisses lors de la cuisson et seul un nettoyage manuel occasionnel reste à faire. Cuisinez autant que vous le souhaitez tout en préservant le capital propreté de votre appareil.

### PROGRAMMEZ LA CUISSON DE VOS PLATS PRÉFÉRÉS AVEC LE DÉPART DIFFÉRÉ

Grâce au départ différé, les fours Schneider vous accompagnent dans la cuisson de vos plats en fonction de votre emploi du temps. Vous pourrez programmer le départ du four jusqu'à 24h en avance en réglant l'heure souhaitée du départ, la température et la durée de cuisson. Lorsque l'heure arrivera, le four émettra un signal sonore et démarrera la cuisson.



### UNE FERMETURE TOUT EN DOUCEUR

Pour plus de confort, votre four est équipé de charnières offrant une fermeture de porte douce et en silence.

### 4 ÉPAISSEURS DE VERRE POUR UNE SÉCURITÉ RENFORCÉE

Quel meilleur moyen de sécuriser votre four que de garder sa porte froide pendant la cuisson ? Les portes des fours pyrolyse sont dotées de 4 parois de verre, celles des fours catalyse de 3. Cuisinez ainsi en toute sérénité.



### ENFOURNEZ VOS PLATS EN TOUTE SÉCURITÉ

Les rails télescopiques, disponibles selon les modèles de fours, facilitent l'entrée et la sortie de vos plats dans le plus grand confort. Ils permettent également de réduire le risque de basculement de vos ustensiles et deviennent ainsi des accessoires sécurisants.







## FOUR PYROLYSE

SCOP27MIBK (noir) | 599 €\*



### Caractéristiques principales

Nettoyage pyrolyse

Multifonction air pulsé

11 fonctions : éclairage, décongélation, chaleur de sole, traditionnel, traditionnel air brassé, gril, double gril, double gril air brassé, air pulsé, éco, pyrolyse.

Départ différé

Plage de température : 50 - 250 °C

Volume net de la cavité : 70 litres

5 niveaux de cuisson

Affichage LED blanc

Fermeture douce

Rails télescopiques sur 1 niveau

Préconisation de la température

### Informations techniques

Éclairage intérieur 25 W

Classe énergétique A

Accessoires inclus : 1 lèchefrite, 1 grille

## FOUR PYROLYSE

SCOP27BABK (noir) | 549 €\*



### Caractéristiques principales

Nettoyage pyrolyse

Multifonction air pulsé

11 fonctions : éclairage, décongélation, chaleur de sole, traditionnel, traditionnel air brassé, gril, double gril, double gril air brassé, air pulsé, éco, pyrolyse.

Départ différé

Plage de température : 50 - 250 °C

Volume net de la cavité : 70 litres

5 niveaux de cuisson

Affichage LED blanc

Préconisation de la température

### Informations techniques

Éclairage intérieur 25 W

Classe énergétique A

Accessoires inclus : 1 lèchefrite, 1 grille

## FOUR PYROLYSE

SCOP27MIBS (dark inox) | 599 €\*



### Caractéristiques principales

Nettoyage pyrolyse

Multifonction air pulsé

11 fonctions : éclairage, décongélation, chaleur de sole, traditionnel, traditionnel air brassé, gril, double gril, double gril air brassé, air pulsé, éco, pyrolyse.

Départ différé

Plage de température : 50 - 250 °C

Volume net de la cavité : 70 litres

5 niveaux de cuisson

Affichage LED blanc

Fermeture douce

Rails télescopiques sur 1 niveau

Préconisation de la température

### Informations techniques

Éclairage intérieur 25 W

Classe énergétique A

Accessoires inclus : 1 lèchefrite, 1 grille

## FOUR PYROLYSE

SCOP27BABS (dark inox) | 549 €\*



### Caractéristiques principales

Nettoyage pyrolyse

Multifonction air pulsé

11 fonctions : éclairage, décongélation, chaleur de sole, traditionnel, traditionnel air brassé, gril, double gril, double gril air brassé, air pulsé, éco, pyrolyse.

Départ différé

Plage de température : 50 - 250 °C

Volume net de la cavité : 70 litres

5 niveaux de cuisson

Affichage LED blanc

Préconisation de la température

### Informations techniques

Éclairage intérieur 25 W

Classe énergétique A

Accessoires inclus : 1 lèchefrite, 1 grille

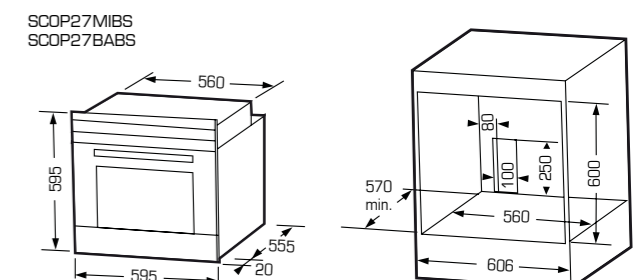
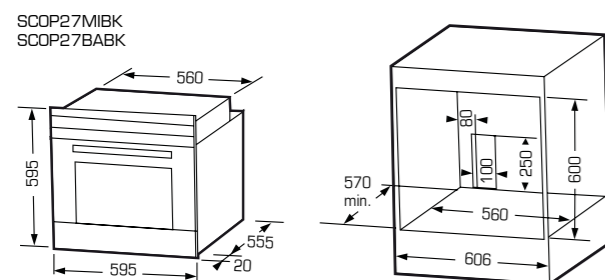



## FOUR CATALYSE

SCOC17MIBK (noir) | 499 €\*



### Caractéristiques principales

Nettoyage catalyse

Multifonction air pulsé

10 fonctions : éclairage, décongélation, chaleur de sole, traditionnel, traditionnel air brassé, gril, double gril, double gril air brassé, air pulsé, éco

Départ différé

Plage de température : 50 - 250 °C

Volume net de la cavité : 70 litres

5 niveaux de cuisson

Affichage LED blanc

Fermeture douce

Rails télescopiques sur 1 niveau

Préconisation de la température

### Informations techniques

Éclairage intérieur 25 W

Classe énergétique A

Accessoires inclus : 1 lèchefrite, 1 grille

SCOC17MIBK  
SCOC17BABK

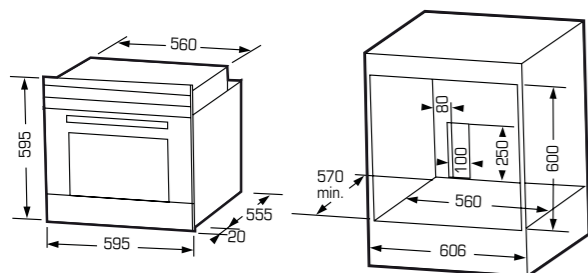

## FOUR CATALYSE

SCOC17BABK (noir) | 449 €\*



### Caractéristiques principales

Nettoyage catalyse

Multifonction air pulsé

10 fonctions : éclairage, décongélation, chaleur de sole, traditionnel, traditionnel air brassé, gril, double gril, double gril air brassé, air pulsé, éco

Départ différé

Plage de température : 50 - 250 °C

Volume net de la cavité : 70 litres

5 niveaux de cuisson

Affichage LED blanc

Préconisation de la température

### Informations techniques

Éclairage intérieur 25 W

Classe énergétique A

Accessoires inclus : 1 lèchefrite, 1 grille

## FOUR CATALYSE

SCOC17MIBS (dark inox) | 499 €\*



### Caractéristiques principales

Nettoyage catalyse

Multifonction air pulsé

10 fonctions : éclairage, décongélation, chaleur de sole, traditionnel, traditionnel air brassé, gril, double gril, double gril air brassé, air pulsé, éco

Départ différé

Plage de température : 50 - 250 °C

Volume net de la cavité : 70 litres

5 niveaux de cuisson

Affichage LED blanc

Fermeture douce

Rails télescopiques sur 1 niveau

Préconisation de la température

### Informations techniques

Éclairage intérieur 25 W

Classe énergétique A

Accessoires inclus : 1 lèchefrite, 1 grille

## FOUR CATALYSE

SCOC17BABS (dark inox) | 449 €\*



### Caractéristiques principales

Nettoyage catalyse

Multifonction air pulsé

10 fonctions : éclairage, décongélation, chaleur de sole, traditionnel, traditionnel air brassé, gril, double gril, double gril air brassé, air pulsé, éco

Départ différé

Plage de température : 50 - 250 °C

Volume net de la cavité : 70 litres

5 niveaux de cuisson

Affichage LED blanc

Préconisation de la température

### Informations techniques

Éclairage intérieur 25 W

Classe énergétique A

Accessoires inclus : 1 lèchefrite, 1 grille

SCOC17MIBS  
SCOC17BABS

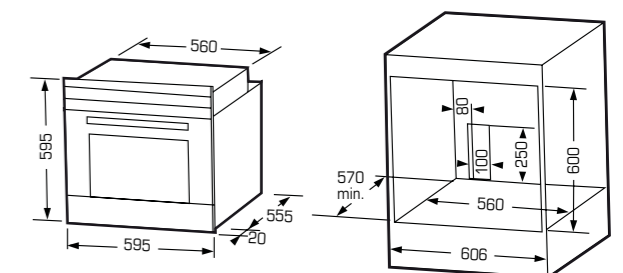



## **FOUR VAPEUR**



### DES RECETTES AUTOMATIQUES POUR DES PLATS UNIQUES

La cuisson vapeur permet une cuisine saine tout en conservant les nutriments et les saveurs. Avec ses 20 programmes préréglés, votre four s'occupe de tout.

### FOUR MULTIFONCTION PYROLYSE

SCOP25ENBK (noir) | 549 €\*



#### Caractéristiques principales

Nettoyage pyrolyse

Multifonction air pulsé

11 fonctions : éclairage, décongélation, chaleur de sole, traditionnel, traditionnel air brassé, gril, double gril, double gril air brassé, air pulsé, éco, pyrolyse

Plage de température : 50 - 250 °C

Volume net de la cavité : 70 litres

Fonction départ différé

5 niveaux de cuisson

Affichage LED blanc

Préconisation de la température

#### Informations techniques

Éclairage intérieur 25 W

Classe énergétique A

Accessoires inclus : 1 lèchefrite, 1 grille

### FOUR MULTIFONCTION CATALYSE

SCOC15ENBK (noir) | 399 €\*



#### Caractéristiques principales

Nettoyage catalyse

Multifonction air pulsé

10 fonctions : éclairage, décongélation, chaleur de sole, traditionnel, traditionnel air brassé, gril, double gril, double gril air brassé, air pulsé, éco

Plage de température : 50 - 250 °C

Volume net de la cavité : 70 litres

Fonction départ différé 5 niveaux de cuisson

Affichage LED blanc

Préconisation de la température

#### Informations techniques

Éclairage intérieur 25 W

Classe énergétique A

Accessoires inclus : 1 lèchefrite, 1 grille

### PROGRAMMEZ LA CUISSON DE VOS PLATS PRÉFÉRÉS AVEC LE DÉPART DIFFÉRÉ

Grâce au départ différé, les fours Schneider vous accompagnent dans la cuisson de vos plats en fonction de votre emploi du temps. Vous pourrez programmer le départ du four jusqu'à 24h en avance en réglant l'heure souhaitée du départ, la température et la durée de cuisson. Lorsque l'heure arrivera, le four émettra un signal sonore et démarrera la cuisson.

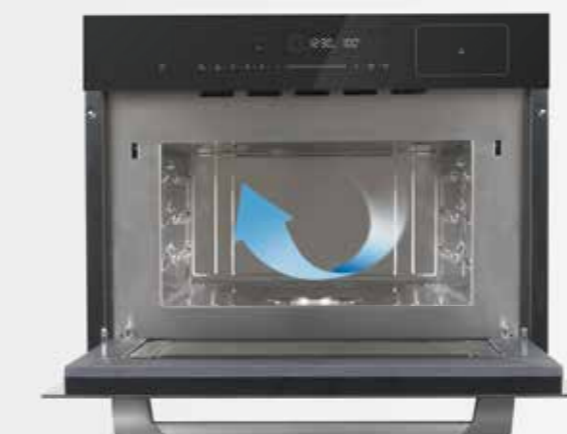
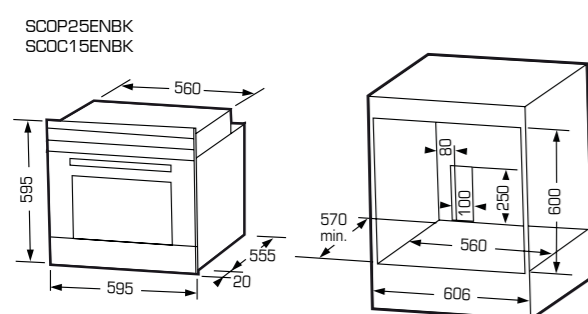

### SÉCHAGE AUTOMATIQUE

Inutile d'essuyer vous-même votre four vapeur après l'utilisation, grâce à la fonction séchage, la cavité est séchée automatiquement. Gagnez ainsi du temps et de l'énergie.

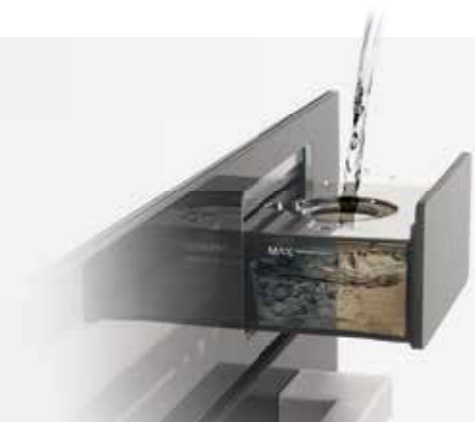

### UN RÉSERVOIR AMOVIBLE D'UN LITRE POUR UNE CUISSON LONGUE DURÉE

Le four vapeur Schneider dispose d'un réservoir de 1 litre, entièrement amovible, permettant une cuisson allant jusqu'à 90 minutes.

### UN NETTOYAGE SIMPLIFIÉ GRÂCE À LA FONCTION DÉTARTRAGE

Ne craignez plus l'entartrage grâce à la fonction détartage intégrée dans votre four vapeur Schneider.



### FONCTION FERMENTATION

Le four vapeur Schneider est doté de la fonction « fermentation » pour vous permettre de réaliser la levée de votre pain mais également vos recettes de yaourt préférées.

### UNE DÉCONGÉLATION EN DOUCEUR

Décongelez vos ingrédients tout en conservant leurs propriétés nutritives avec la fonction décongélation des fours Schneider. Sans utilisation de chaleur, vos aliments sont décongelés lentement et sans être cuits, grâce à une ventilation adéquate de la cavité.



### FOUR VAPEUR 45 CM

SCS045BK (noir) | 849 €



#### Caractéristiques principales

- Volume 34 litres
- Capacité du réservoir d'eau 1l
- Température réglable de 35 - 100 °C
- 20 programmes automatiques
- Fonction fermentation
- Fonction décongélation
- Fonction séchage
- Fonction détartage
- Sécurité enfants
- Départ différé
- 3 niveaux d'enfournement
- Accessoires inclus : 1 grille pour cuisson à vapeur, 1 plaque pour cuisson à vapeur

SCS045BK

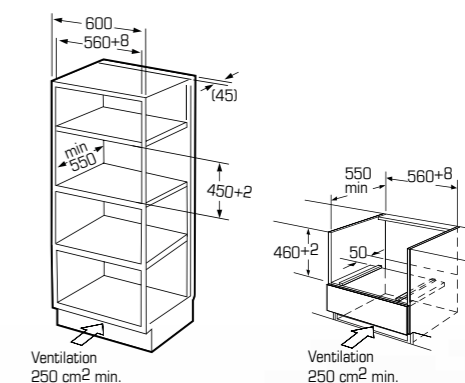



**DOREZ VOS PLATS EN UN TEMPS RECORD**

Disposant d'un gril de 1000W, les micro-ondes Schneider vous permettent d'apporter du croustillant à vos préparations.



**UN PLATEAU GRAND FORMAT POUR TOUS TYPES DE PLATS**

Grâce à son plateau de 36 cm de diamètre, le four micro-ondes combiné Schneider vous permet de réchauffer tous types de plats, même les plus grands.

**CAVITÉ 25 L**

Dotés d'une large cavité, réchauffez vos plats et larges assiettes sans contrainte.



**UNE CUISSON HOMOGENE SUR TOUS LES NIVEAUX**

Faites monter la température de votre appareil à grande vitesse grâce à la résistance circulaire supplémentaire qui s'active en mode air pulsé. Celle-ci assure également une cuisson homogène et permet de cuire simultanément sur plusieurs niveaux. Combinée aux micro-ondes, elle vous permet de plus de réduire le temps de cuisson de vos plats.

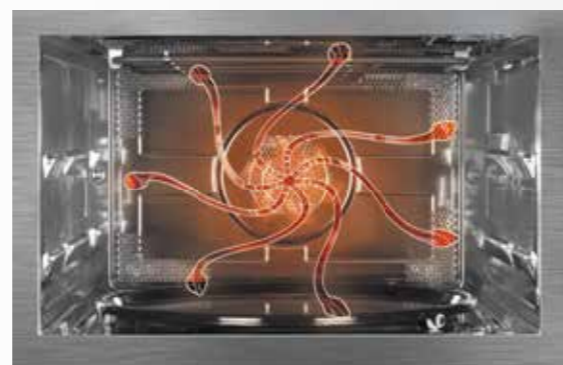

**UN REVÊTEMENT INOX POUR UNE DURÉE DE VIE PROLONGÉE**

Les fours micro-ondes intégrables Schneider sont tous dotés d'une cavité en inox, matériau reconnu pour sa longévité et sa facilité d'entretien.

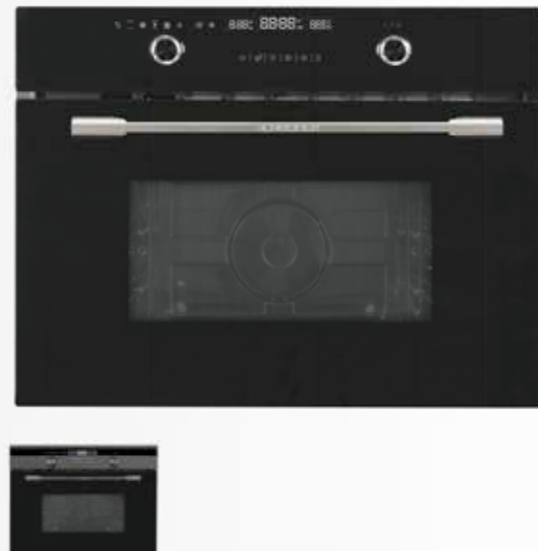

## MICRO-ONDES 38 CM

SCMG138BK (noir) | 399 €\*



### Caractéristiques principales

Volume 25 litres  
5 puissances micro-ondes  
Fonction gril  
2 programmes combinés MO et gril  
8 programmes automatiques  
Puissance du micro-ondes : 900 W  
Puissance du gril : 1000 W  
Diamètre plateau tournant : 31,5 cm

Sécurité enfants  
Fonction décongélation en fonction du temps et du poids  
Minuterie 95 min  
Indicateur sonore de fin de cuisson

### Informations techniques

Matériau de la cavité : inox  
Affichage LED blanc  
Accessoire inclus : 1 support gril



FOURS & APPAREILS COMPACTS

## MICRO-ONDES 45 CM

SCMG145BK (noir) | 599 €\*



### Caractéristiques principales

Volume 44 litres  
5 puissances micro-ondes  
Fonction gril  
Fonction combiné MO + gril  
8 programmes automatiques  
Puissance du micro-ondes : 900 W  
Puissance du gril : 1750 W  
Diamètre plateau tournant : 36 cm  
Sécurité enfants  
Fonction décongélation  
Minuterie : 95 min  
Indicateur sonore de fin de cuisson

### Informations techniques

Matériau de la cavité : inox  
Affichage LED blanc  
Accessoires inclus : 2 supports gril, haut et bas

## FOUR MICRO-ONDES COMBINÉ 45 CM

SCMC245BK (noir) | 799 €\*  
SCMC245BS (dark inox) | 799 €\*



### Caractéristiques principales

Volume 44 litres  
Multifonction air pulsé  
Fonction préchauffage rapide  
5 puissances micro-ondes  
13 programmes automatiques  
Puissance du micro-ondes : 900 W  
Puissance du gril : 1750 W  
Puissance four multifonction : 1750 W  
Diamètre plateau tournant : 36 cm  
Sécurité enfants  
Fonction décongélation en fonction du temps et du poids  
Minuterie : 95 min  
Indicateur sonore de fin de cuisson

### Informations techniques

Matériau de la cavité : inox  
Affichage LED blanc  
Accessoires inclus : 2 supports gril, haut et bas

## MICRO-ONDES 38 CM

SCMG138BS (dark inox) | 399 €\*



### Caractéristiques principales

Volume 25 litres  
5 puissances micro-ondes  
Fonction gril  
2 programmes combinés MO et gril  
8 programmes automatiques  
Puissance du micro-ondes : 900 W  
Puissance du gril : 1000 W  
Diamètre plateau tournant : 31,5 cm

Sécurité enfants  
Fonction décongélation en fonction du temps et du poids  
Minuterie : 95 min  
Indicateur sonore de fin de cuisson

### Informations techniques

Matériau de la cavité : inox  
Affichage LED blanc  
Accessoire inclus : 1 support gril



## MICRO-ONDES 38 CM

SCM03820NO (noir) | 299 €\*



### Caractéristiques principales

Volume 20 litres  
5 puissances micro-ondes  
8 programmes automatiques  
Puissance du micro-ondes : 800 W  
Diamètre plateau tournant : 24,5 cm  
Sécurité enfants

Fonction décongélation en fonction du temps et du poids  
Minuterie 95 min  
Indicateur sonore de fin de cuisson

### Informations techniques

Matériau de la cavité : inox  
Affichage LED blanc



SCMG145BK / SCMC245BK / SCMC245BS

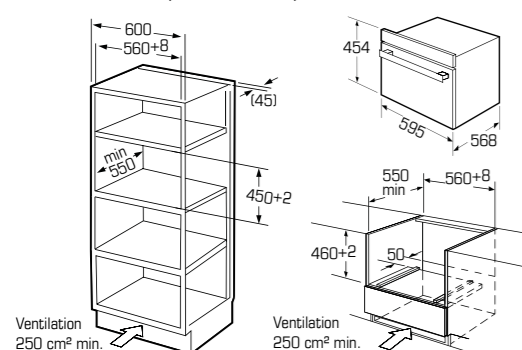

SCMG138BK / SCMG138BS

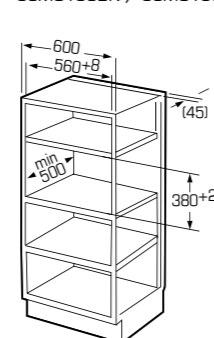

SCM03820NO  
Installation en meuble haut ou en colonne

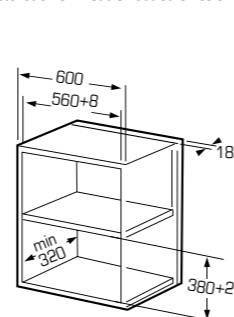

### COMMANDES SENSITIVES

Pour faciliter l'usage du tiroir chauffant, les commandes sont accessibles sur la tranche. Ses touches sensibles sont autant intuitives que pratiques. Chaque programme est facilement repérable grâce à des symboles clairs et la maîtrise de votre tiroir chauffant devient un jeu d'enfant.



### OUVERTURE D'UNE SIMPLE PRESSION

Ultra simple d'utilisation avec son système *push and pull*, ce tiroir chauffant peut également opérer une sortie complète des rails pour un accès plus facile à vos plats.

### UN TAPIS POUR PLUS DE STABILITÉ

Pas de dérapage permis : notre tiroir chauffant est équipé d'un tapis anti-dérapant qui permet à tous les types de contenants d'adhérer et de bien rester en place lors de l'ouverture.



### GARDEZ VOS PLATS À TEMPÉRATURE IDÉALE ET BIEN PLUS ENCORE

Notre tiroir chauffant vous permet de conserver vos plats à la bonne température jusqu'à ce que vous soyez prêts à servir. Il est également parfait pour décongeler les aliments en douceur ou encore faire lever une pâte à pain. Véritable compagnon au quotidien, il saura vite se rendre indispensable.

### TIROIR CHAUFFANT 14 CM

SCWD15BK (noir) | 479 €\*



#### Caractéristiques principales

Ouverture push-pull, sortie totale  
Commande par touches sensibles  
Fermeture douce

Tapis antidérapant

Cavité en inox

Volume intérieur 22 litres

Plage de température : 40° - 80° C

Fonctions : étuve, cuisson à basse température, fermentation de yaourts, décongélation, maintien au chaud, préchauffage de la vaisselle

#### Informations techniques

Chargement max 25 kg

Nombre maximum d'assiettes : 12

Nombre maximum de tasses d'espresso : 80

Préchauffage de vaisselle pour 6 personnes (EN 50242)

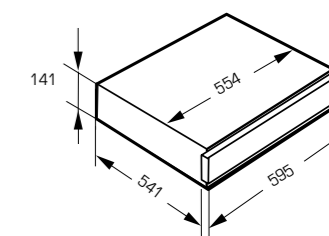
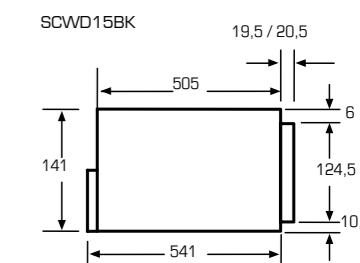

# TABLE ASPIRANTE







Pour un gain de place et un confort de travail lors de la préparation de vos plats, les plaques aspirantes Schneider combinent avec perfection cuisson et aspiration.



## **TABLE ASPIRANTE / CUISSON**



### **TÉMOIN DE CHALEUR RÉSIDUELLE**

Après l'arrêt d'une zone ou de la table de cuisson, les foyers sont toujours chauds. Le témoin de chaleur résiduelle indique ainsi H sur l'écran et le symbole disparaît lorsque le foyer est suffisamment refroidi.

### **FONCTION BOOSTER ET DOUBLE BOOSTER**

Le booster et double booster permettent de chauffer le foyer sélectionné de façon plus rapide. Si cette fonction est activée, la puissance est maximale (3000 W en double booster) pendant 10 minutes.

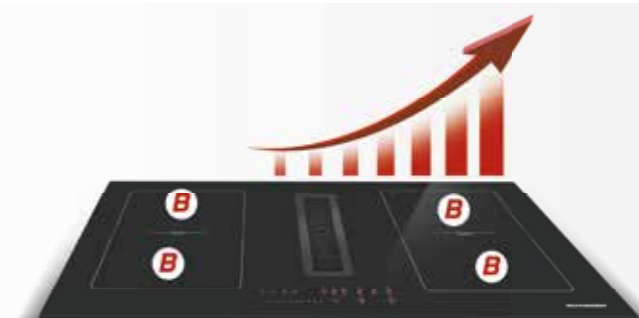

### **CUISSON AUTOMATIQUE**

En sélectionnant la puissance souhaitée puis la fonction "Cuisson automatique", la table active le booster afin d'accélérer la montée en température pour atteindre le niveau défini, avant de revenir au réglage initial.

### **STOP & GO**

Cette fonction interrompt toutes les activités de la table de cuisson et mémorise les paramètres pour les réactiver lorsque vous le souhaitez. Pratique pour nettoyer votre table de cuisson entre deux préparations !



### MAINTIEN AU CHAUD

Cette fonction règle la température du foyer à 70°C et maintient les plats au chaud jusqu'au moment de les servir. Ainsi, vous évitez les débordements et sur-cuissons de vos plats. La durée maximale du maintien au chaud est de 2 heures.



### FONCTION BOOSTER

En activant cette fonction, les graisses et odeurs les plus tenaces sont capturées : la hotte déclenche une aspiration à puissance maximale pendant 10 minutes.



### BRIDGE OU BRIDGE AUTOMATIQUE

La fonction bridge permet d'utiliser les 2 foyers en même temps avec les mêmes réglages : vous disposez ainsi d'un grand foyer permettant de cuire les casseroles et autres ustensiles les plus larges. Le booster est également activable dans cette fonction.

### FONCTION ARRÊT DIFFÉRÉ

Pour un air assaini dans la cuisine, activez cette fonction : ainsi, la hotte continuera de fonctionner pendant 15 minutes après l'arrêt de la table de cuisson.



### FONCTION GRIL

La touche gril permet l'utilisation d'un accessoire de cuisson de type gril ou plancha dans les meilleures conditions en cuisinant sur le foyer bridge à la bonne température.



### FONCTION AUTOMATIQUE

Cette fonction permet de lier la hotte à la table de cuisson. Plus la puissance de la table est élevée, plus l'aspiration de la hotte est puissante.

### DÉTECTION INTÉLLIGENTE

Lorsque vous positionnez une casserole sur un foyer, la zone est automatiquement sélectionnée sur le bandeau de commande et il suffit de régler la puissance souhaitée.



### INDICATEUR DE SATURATION DU FILTRE À GRAISSES

Lorsque la hotte est allumée et la puissance réglée sur 0, l'écran affiche le nombre d'heures restantes avant la nécessité de nettoyer les filtres. Le nombre d'heures par défaut est 30 heures, mais il est possible d'ajuster ce paramètre.





TABLE  
ASPIRANTE

## TABLE ASPIRANTE 4 foyers induction avec hotte centrale

SCVH651AS | 2.499 €\*  
Disponible à partir de août 2021



### Caractéristiques principales

Table de cuisson :  
 Commande par slider central et accès directs aux fonctions spéciales  
 9 puissances + double booster  
 Minuterie  
 Maintien au chaud  
 Bridge automatique  
 Fonction grill  
 Stop & Go  
 Cuisson automatique  
 Détection intelligente  
 Fonction automatique

Puissance totale 7400 W

 2 x 210 x 190 mm  
 2100 W  
 Booster I : 2300 W,  
 Booster II : 3000 W

 2 x 210 x 190 mm  
 2100 W  
 Booster I : 2300 W,  
 Booster II : 3000 W

Hotte :  
 Classe énergétique A  
 Moteur EC, silencieux et efficace  
 Puissance d'aspiration :  
 900 m3/h  
 Niveau sonore :  
 min 33 dB/max 60 dB  
 9 puissances + double booster  
 Fonction arrêt différé  
 Dimensions : 78 x 52 cm  
 Indicateur de saturation des filtres  
 à graisses

Installation possible en mode recyclage ou évacuation.  
 Un filtre à charbon AirClean est pré-installé dans le produit.  
 Recyclage : pour les accessoires optionnels, voir le tableau technique.  
 Evacuation : accessoires non fournis.

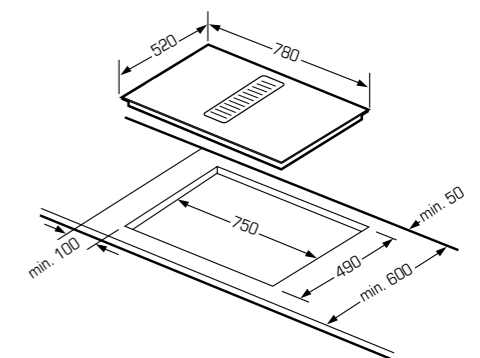
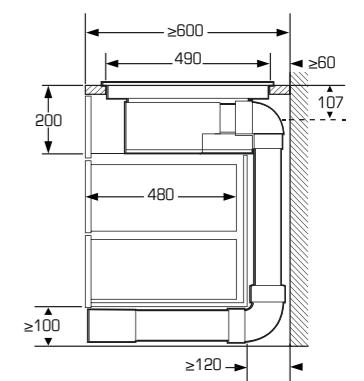
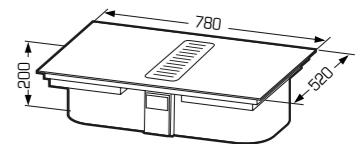

# ***TABLES DE CUISSON***





Avec un design pensé pour rendre leur utilisation intuitive, les tables de cuisson Schneider offrent maîtrise, puissance de montée en température, sécurité au service de la passion culinaire.



## TABLES INDUCTION

### 3 TYPES DE COMMANDES POUR GÉRER VOS CUISSONS DE FAÇON EFFICACE

La collection de tables de cuisson Schneider dispose de 3 types de commandes intuitives pour régler la puissance du foyer :

- les touches sensibles avec un accès direct aux foyers.
- le slider central permet de régler la puissance en faisant glisser le doigt. Il est également possible de sélectionner une puissance en touchant l'endroit correspondant sur le slider.
- les multi sliders combinent les avantages des deux : la facilité d'utilisation du slider et l'accès direct au foyer en sélectionnant le slider correspondant.



### TÉMOIN DE CHALEUR RÉSIDUELLE

Cet indicateur de chaleur résiduelle, symbolisé par un « H », indique en fin de cuisson, que le foyer est encore chaud. Attendez que la zone soit complètement refroidie afin d'éviter les risques de brûlure.

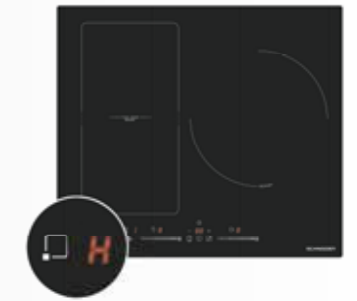

### UNE CUISSON SURVEILLÉE À LA MINUTE PRÈS

Chaque foyer est doté de la fonction minuterie pour vous assurer une cuisson précise à la minute près et faire en sorte que vos plats soient cuits à la perfection.

### PRESSÉ ? UTILISEZ LA FONCTION BOOSTER

Cuisez beaucoup plus rapidement grâce à la fonction Booster ! En l'activant, bénéficiez d'une montée en température plus rapide qu'en utilisation normale pour un gain de temps assuré.



### GARDEZ VOS PLATS À LA BONNE TEMPÉRATURE

La fonction « maintien au chaud » permet de garder vos plats à la bonne température lorsque vos autres préparations ne sont pas prêtes, ou que vous devez attendre pour servir. Finie la tiédeur, bonjour les saveurs !



### UNE ENVIE DE PLANCHA ?

Lorsque vous cuisinez avec un accessoire de type plancha ou barbecue sur votre table à induction, la fonction plancha règle la puissance idéale pour vous permettre de cuire vos viandes, poissons ou légumes de façon saine et savoureuse.



### GRAND FOYER POUR GRANDES QUANTITÉS !

Besoin de cuisiner en grande quantité ? Grâce au grand foyer de 28 cm disponible sur les tables de cuissons Schneider, concoctez des plats dans des casseroles volumineuses le plus facilement du monde.



### UNE ZONE FLEXIBLE POUR PETITS OU GRANDS PLATS

Résolument pratiques, les tables à induction Schneider sont flexibles, vous offrant deux zones de cuisson séparées ou une seule zone de 39,5 x 20 cm.



### TABLE INDUCTION 60 CM

SCTI6042N5/1 | 549 €\*



#### Caractéristiques principales

- 4 foyers induction dont 2 zones flexibles
- Commande par multi sliders et touches sensibles
- Minuterie 99 min
- 9 puissances
- Sécurité enfants
- Témoin de chaleur résiduelle
- Arrêt automatique
- Détecteur de récipients
- Fonction plancha
- Fonction maintien au chaud

- Puissance totale : 7400 W
- Zone flexible : 395 x 200 mm 2500W, Booster 3000 W
  - 180 mm x 180 mm 2000 W, Booster 2600 W
  - 180 mm x 180 mm 1500 W, Booster 2000 W
  - 180 mm x 180 mm 2000 W, Booster 2600 W
  - 180 mm x 180 mm, 1500 W, Boster 2000 W



### TABLE INDUCTION 60 CM

SCTI6031N5/1 | 499 €\*



#### Caractéristiques principales

- 3 foyers induction dont 1 zone flexible
- Commande par multi slider
- Fonction plancha
- Fonction maintien au chaud
- Minuterie 99 min
- 9 puissances
- Sécurité enfants
- Témoin de chaleur résiduelle
- Arrêt automatique
- Détecteur de récipients

- Puissance totale : 7400 W
- Zone flexible : 395 x 200 mm 2500 W, Booster 3000 W
  - 180 mm x 180 mm 2000 W, Booster 2600 W
  - 180 mm x 180 mm 1500 W, Booster 2000 W
  - Ø : 280 mm 2500 W, Booster 3600 W

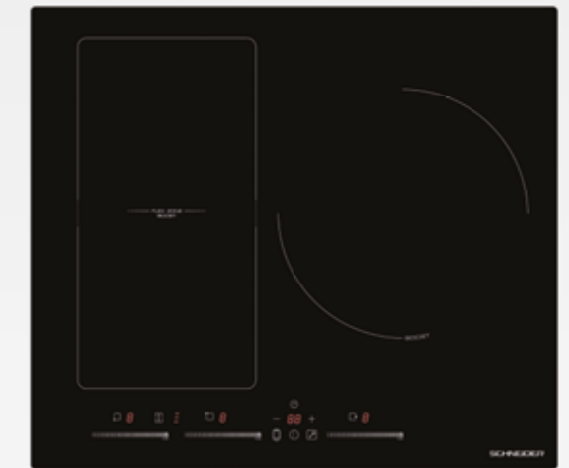

### TABLE INDUCTION 60 CM

SCTI6041N3/1 | 449 €\*



#### Caractéristiques principales

- 4 foyers induction dont 1 zone flexible
- Commande par slider
- Fonction plancha
- Fonction maintien au chaud
- Minuterie 99 min
- 9 puissances
- Sécurité enfants
- Témoin de chaleur résiduelle
- Arrêt automatique
- Détecteur de récipients

- Puissance totale : 7400 W
- Zone flexible : 395 x 200 mm 2600 W, Booster 3000 W
  - 180 mm x 180 mm 2000 W, Booster 2600 W
  - 180 mm x 180 mm 1500 W, Booster 2000 W
  - Ø : 210 mm 2000 W, Booster 2600 W
  - Ø : 160 mm 1500 W, Booster 2000 W





## TABLE INDUCTION 60 CM

SCTI6031N3/1 | 449 €\*

### Caractéristiques principales

3 foyers induction dont  
1 zone flexible  
Commande par slider  
Fonction plancha  
Fonction maintien au chaud  
Minuterie 99 min  
Booster sur chaque foyer  
9 puissances  
Sécurité enfants  
Témoin de chaleur résiduelle  
Arrêt automatique  
Détecteur de récipients



Puissance totale : 7400 W

- Zone flexible : 395 x 200 mm  
2500 W, Booster 3000 W
- Ø : 180 mm x 180 mm  
2000 W, Booster 2600 W
- Ø : 180 mm x 180 mm  
1500 W, Booster 2000 W
- Ø : 280 mm  
2500 W, Booster 3600 W



## TABLE INDUCTION 70 CM

SCTI7041N3/1 | 449 €\*



### Caractéristiques principales

4 foyers induction dont 1 zone flexible  
Commande par slider  
Fonction plancha  
Fonction maintien au chaud  
Minuterie 99 min  
Booster sur chaque foyer  
9 puissances  
Sécurité enfants  
Témoin de chaleur résiduelle  
Arrêt automatique  
Détecteur de récipients

Puissance totale : 7400 W

- Zone flexible : 395 x 200 mm  
2600W, Booster 3000 W
- 180 mm x 180 mm  
2000 W, Booster 2600 W
- 180 mm x 180 mm  
1500 W, Booster 2000 W
- Ø : 210 mm  
2000 W, Booster 2600 W
- Ø : 160 mm  
1500 W, Booster 2000 W

SCTI6042N5/1 SCTI6031N3/1  
SCTI6031N5/1 SCTI6030N3/1  
SCTI6041N3/1 SCTI6030N1/1

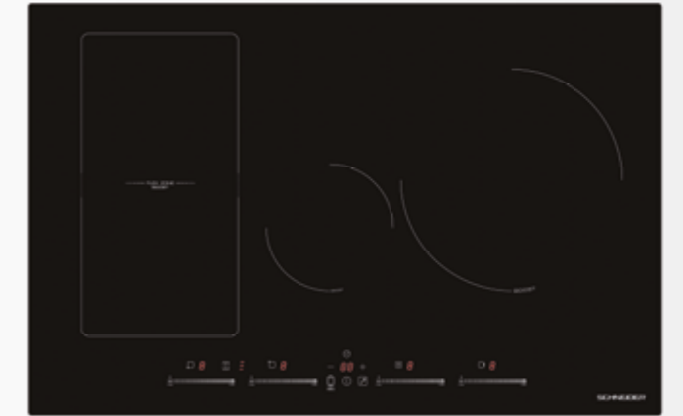
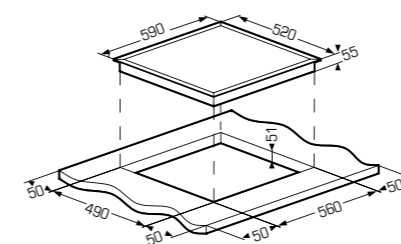

## TABLE INDUCTION 80 CM

SCTI8041N3/1 | 649 €\*



### Caractéristiques principales

4 foyers induction dont 1 zone flexible  
Commande par multi sliders  
Fonction plancha  
Fonction maintien au chaud  
Minuterie 99 min  
Booster sur chaque foyer  
9 puissances  
Sécurité enfants  
Témoin de chaleur résiduelle  
Arrêt automatique  
Détecteur de récipients

Puissance totale : 7400 W

- Zone flexible : 395 x 200 mm  
2500W, Booster 3000 W
- 180 mm x 180 mm  
2000 W, Booster 2600 W
- 180 mm x 180 mm  
1500 W, Booster 2000 W
- Ø : 160 mm  
1500 W, Booster 1800 W
- Ø : 280 mm  
2000 W, Booster 3000 W

SCTI7041N3/1

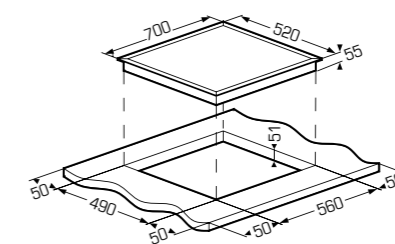

SCTI8041N3/1

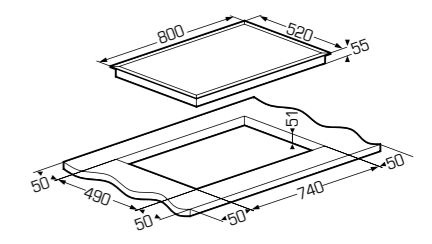

## TABLE INDUCTION 60 CM

SCTI6030N3/1 | 379 €\*

### Caractéristiques principales

3 foyers induction  
Commande par slider  
Fonction maintien au chaud  
Minuterie 99 min  
Booster sur chaque foyer  
9 puissances  
Sécurité enfants  
Témoin de chaleur résiduelle  
Arrêt automatique  
Détecteur de récipients



Puissance totale : 7400 W

- Ø : 180 mm  
2000 W, Booster 2600 W
- Ø : 160 mm  
1500 W, Booster 2000 W
- Ø : 280 mm  
2500 W, Booster 3600 W



## TABLE INDUCTION 60 CM

SCTI6030N1/1 | 329 €\*

### Caractéristiques principales

3 foyers induction  
Commande par touches  
sensitives  
Fonction maintien au chaud  
Minuterie 99 min  
Booster sur chaque foyer  
9 puissances  
Sécurité enfants  
Témoin de chaleur résiduelle  
Arrêt automatique  
Détecteur de récipients



Puissance totale : 7400 W

- Ø : 180 mm  
2000 W, Booster 2600 W
- Ø : 160 mm  
1500 W, Booster 2000 W
- Ø : 280 mm  
2500 W, Booster 3600 W



## TABLE INDUCTION 90 CM

SCTI9528N3 | 749 €\*

Disponible à partir de mai 2021



### Caractéristiques principales

- 5 foyers induction dont 2 zones flexibles
- Commande par slider
- Fonction plancha
- Fonction maintien au chaud
- Minuterie 99 min
- Booster sur chaque foyer
- 9 puissances
- Sécurité enfants
- Témoin de chaleur résiduelle
- Arrêt automatique
- Détecteur de récipients

Puissance totale : 7400 W

- Zones flexibles : 395 x 200 mm  
2800W, Booster 3500 W
- 180 mm x 180 mm  
2000 W, Booster 2600 W
- 180 mm x 180 mm  
1500 W, Booster 2000 W
- Ø : 280 mm  
2300 W, Booster 3000 W
- 180 mm x 180 mm  
2000 W, Booster 2600 W
- 180 mm x 180 mm  
1500 W, Booster 2000 W

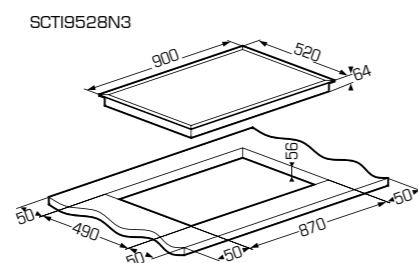

## DOMINO INDUCTION

SCDI30N1 | 269 €\*



### Caractéristiques principales

- 2 foyers induction
- Commande par touches sensibles
- Fonction maintien au chaud
- Minuterie 99 min
- Booster sur chaque foyer
- 9 puissances
- Sécurité enfants
- Témoin de chaleur résiduelle
- Arrêt automatique
- Détecteur de récipients

Puissance totale : 3500 W

- Ø : 180 mm  
1500 W, Booster 1800 W
- Ø : 180 mm  
2000 W, Booster 2300 W

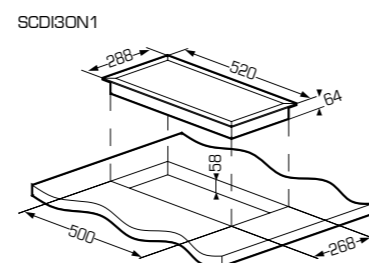

## TABLE MIXTE GAZ - INDUCTION

SCTGI640S | 499 €\*



### Caractéristiques principales Induction

- 2 foyers induction
- Commande par slider
- Minuterie 99 min
- Booster sur chaque foyer
- 9 puissances
- Sécurité enfants
- Témoin de chaleur résiduelle
- Arrêt automatique
- Détecteur de récipients

Puissance totale induction : 3500 W

- Ø : 200 mm  
2000 W / 2300 kW
- Ø : 160 mm  
1200 W / 1500 kW

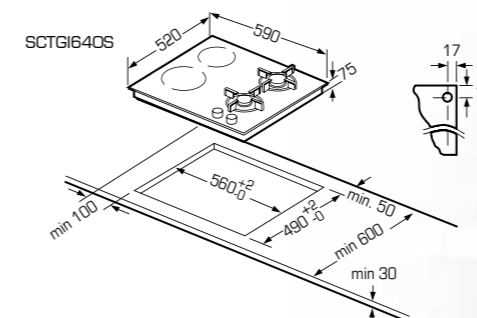

### Caractéristiques principales Gaz

- 2 brûleurs gaz Sabaf
- Surface en verre
- Grilles en fonte, lavables au lave-vaisselle
- Allumage une main
- Sécurité par thermocouple
- Équipé pour le gaz naturel, injecteurs pour butane/propane livrés avec l'appareil

Puissance totale gaz : 4750 W

- Brûleur rapide, 3000 W
- Brûleur normal, 1750 W





### UN BRÛLEUR SUR-MESURE POUR VOS WOKS

Idéal pour la cuisine au wok, le gaz permet de saisir les aliments tout en conservant leur croquant et leur saveur. Le brûleur wok de nos appareils atteint jusqu'à 3,8 kw et grâce à sa triple couronne, la chaleur se répartit de manière homogène sur toute la surface de cuisson de l'ustensile.



### ESTHÉTIQUES ET RASSURANTS

Très solides, nos supports en fonte assurent la stabilité de vos marmites, poêles et woks, tout en étant esthétiques et lavables au lave-vaisselle.

### ALLUMAGE D'UNE MAIN

Les manettes permettent non seulement de sélectionner la puissance souhaitée mais également d'allumer automatiquement les brûleurs de votre table de cuisson à gaz. En toute simplicité, allumez et réglez la flamme d'une seule main.



### CUISINEZ EN TOUT SÉCURITÉ

La fonction thermocouple vous assure une sécurité optimale puisqu'elle garantit un arrêt de l'arrivée de gaz si la flamme s'éteint.

### TABLE VERRE GAZ

SCTG741ACN | 399 €\*



#### Caractéristiques principales

5 brûleurs gaz Sabaf dont 1 Wok

Surface en verre

Bandeau de commande en aluminium noir

Grilles en fonte lavables au lave-vaisselle

Allumage une main

Sécurité par thermocouple

Équipé pour le gaz naturel, injecteurs pour butane/propane livrés avec l'appareil

Puissance de raccordement totale : 11300 W

Brûleur normal : 1750 W

Brûleur rapide : 3000 W

Brûleur Wok : 3800 W

Brûleur normal : 1750 W

Brûleur économique : 1000W



### TABLE VERRE GAZ

SCTG640ACN | 299 €\*



#### Caractéristiques principales

4 brûleurs gaz Sabaf

Surface en verre

Bandeau de commande en alu noir

Grilles en fonte lavables au lave vaisselle

Allumage une main

Sécurité par thermocouple

Équipé pour le gaz naturel, injecteurs pour butane/propane livrés avec l'appareil

Puissance de raccordement totale : 7500 W

Brûleur normal : 1750 W

Brûleur normal : 1750 W

Brûleur rapide : 3000 W

Brûleur économique : 1000W



SCTG741ACN

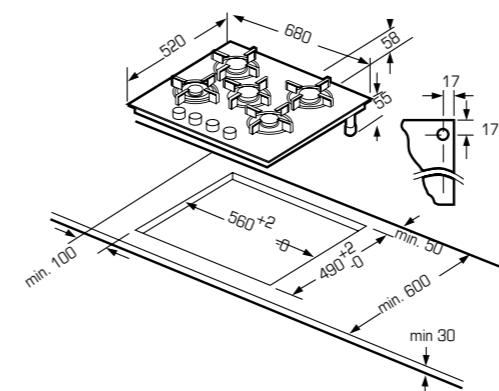

SCTG640ACN

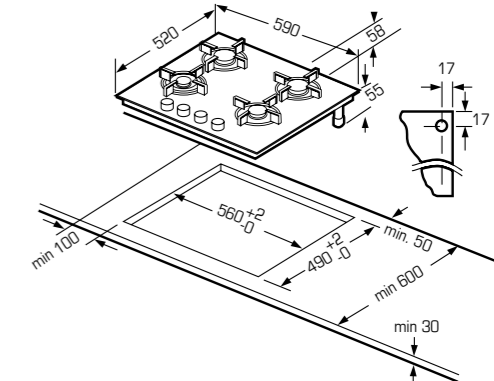

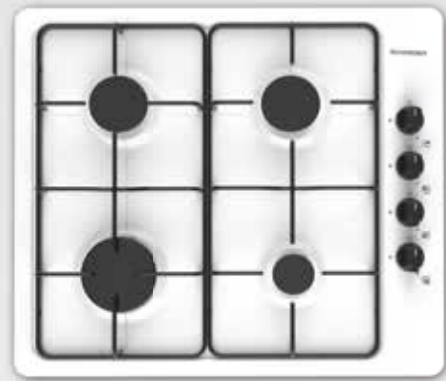

## TABLE GAZ EN ÉMAIL BLANC 60CM

SCTG6040B1 | 179 €\*



### Caractéristiques principales

4 brûleurs gaz Sabaf

Surface en émail

Grilles émaillées lavables au lave-vaisselle

Allumage une main

Sécurité par thermocouple

Équipé pour le gaz naturel,

injecteurs pour butane/propane livrés avec l'appareil

Puissance de raccordement totale : 7500 W

●● Brûleur rapide : 3000 W

●● Brûleur normal : 1750 W

●● Brûleur normal : 1750 W

●● Brûleur économique : 1000 W

## TABLE GAZ EN ÉMAIL NOIR 60CM

SCTG6040N1 | 179 €\*



### Caractéristiques principales

4 brûleurs gaz Sabaf

Surface en émail

Grilles émaillées lavables au lave-vaisselle

Allumage une main

Sécurité par thermocouple

Équipé pour le gaz naturel, injecteurs pour butane/propane livrés avec l'appareil

Puissance de raccordement totale : 7500 W

●● Brûleur rapide : 3000 W

●● Brûleur normal : 1750 W

●● Brûleur normal : 1750 W

●● Brûleur économique : 1000 W

## TABLE GAZ INOX 60CM

SCTG6040X1 | 179 €\*



### Caractéristiques principales

4 brûleurs gaz Sabaf

Surface en inox

Grilles émaillées lavables au lave-vaisselle

Allumage une main

Sécurité par thermocouple

Équipé pour le gaz naturel, injecteurs pour butane/propane livrés avec l'appareil

Puissance de raccordement totale : 7500 W

●● Brûleur rapide : 3000 W

●● Brûleur normal : 1750 W

●● Brûleur normal : 1750 W

●● Brûleur économique : 1000 W

## DOMINO GAZ INOX

SCDG30IX | 179 €\*



### Caractéristiques principales

2 brûleurs gaz Sabaf

Surface en inox

Grilles en fonte lavables au lave-vaisselle

Manettes en métal

Allumage une main

Sécurité par thermocouple

Équipé pour le gaz naturel, injecteurs pour butane/propane livrés avec l'appareil

Puissance de raccordement totale : 7500 W

●● Brûleur rapide : 3000 W

●● Brûleur économique : 1000 W

## DOMINO GAZ VERRE

SCDG30BG | 239 €\*



### Caractéristiques principales

2 brûleurs gaz Sabaf

Surface en verre

Bandeau de commande en alu noir

Grilles en fonte lavables au lave-vaisselle

Manettes en métal

Allumage une main

Sécurité par thermocouple

Équipé pour le gaz naturel, injecteurs pour butane/propane livrés avec l'appareil

Puissance de raccordement totale : 7500 W

●● Brûleur rapide : 3000 W

●● Brûleur économique : 1000 W

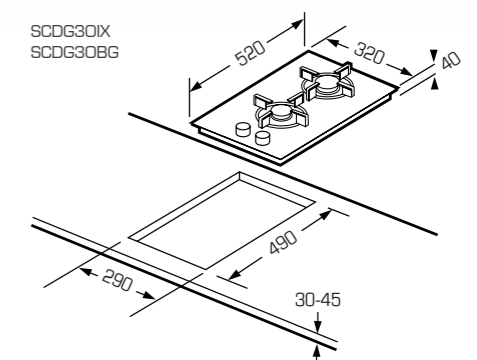
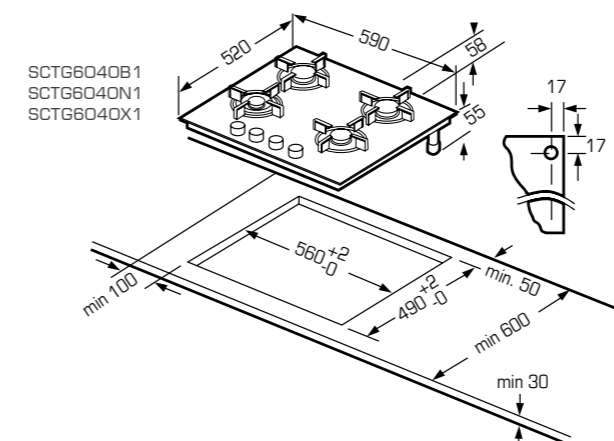

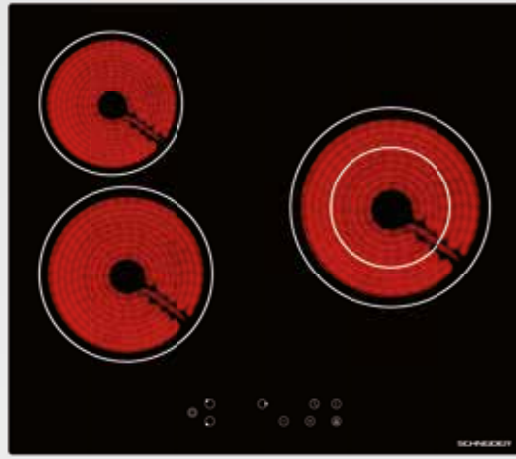

## TABLE VITROCÉRAMIQUE

STV603 | 249 €\*

### Caractéristiques principales

3 foyers vitrocéramiques dont 1 double couronne

Commande par touches sensibles

Minuterie

9 puissances

Sécurité enfants

Témoin de chaleur résiduelle

Arrêt automatique



Puissance totale : 5200 W

Ø : 200 mm  
1800 W

Ø : 165 mm  
1200 W

Ø : 138 mm / 230 mm  
1000 W / 2200 W

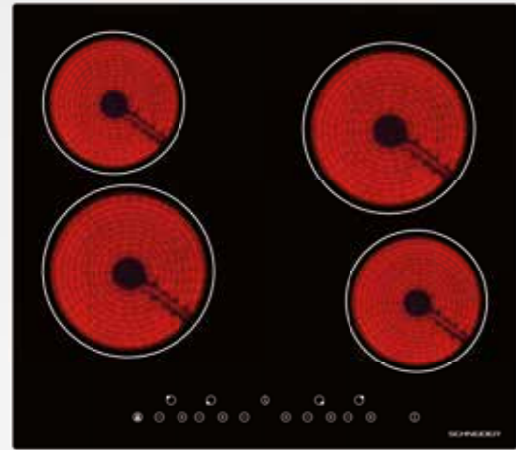

## TABLE VITROCÉRAMIQUE

STV604 | 249 €\*

### Caractéristiques principales

4 foyers vitrocéramiques

Commande par touches sensibles

Minuterie

9 puissances

Sécurité enfants

Témoin de chaleur résiduelle

Arrêt automatique



Puissance totale : 6000 W

Ø : 200 mm  
1800 W

Ø : 165 mm  
1200 W

Ø : 200 mm  
1800 W

Ø : 165 mm  
1200 W



## TABLE VITROCÉRAMIQUE

STV60M | 249 €\*

### Caractéristiques principales

4 foyers vitrocéramiques

Commande par manettes avec affichage digital de la puissance

7 puissances

Témoin de chaleur résiduelle

Arrêt automatique



Puissance totale : 6000 W

Ø : 200 mm  
1800 W

Ø : 165 mm  
1200 W

Ø : 200 mm  
1800 W

Ø : 165 mm  
1200 W

## DOMINO VITROCÉRAMIQUE

SDV30M | 199 €\*

### Caractéristiques principales

2 foyers vitrocéramiques

Commande par manettes avec affichage digital de la puissance

7 puissances

Témoin de chaleur résiduelle

Arrêt automatique



Puissance totale : 3000 W

Ø : 165 mm  
1200 W

Ø : 200 mm  
1800 W

## DOMINO VITROCÉRAMIQUE

SDV30S | 199 €\*

### Caractéristiques principales

2 foyers vitrocéramiques

Commande par touches sensibles

Minuterie

9 puissances

Sécurité enfants

Témoin de chaleur résiduelle

Arrêt automatique



Puissance totale : 3000 W

Ø : 165 mm  
1200 W

Ø : 200 mm  
1800 W

## DOMINO ÉLECTRIQUE

SCDE302XM | 139 €\*

### Caractéristiques principales

2 foyers électriques

Commande par manettes

Manette minuteur coupe-circuit 90 min

3 puissances

Témoin de fonctionnement

Détecteur de récipients



Puissance totale : 3000 W

Ø : 145 mm  
1000 W

Ø : 180 mm  
2000 W

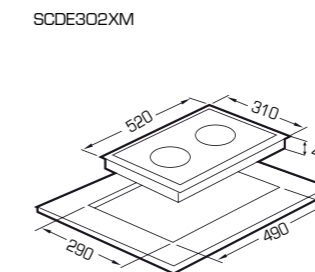
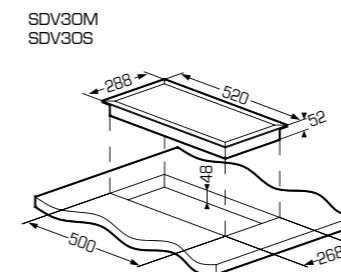
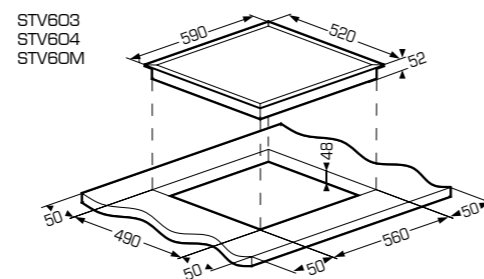
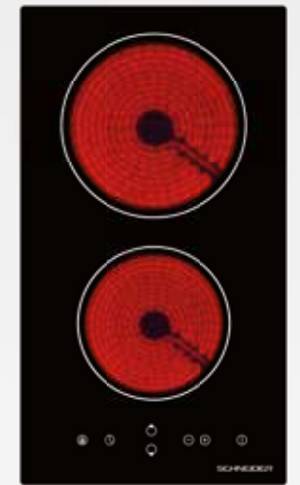
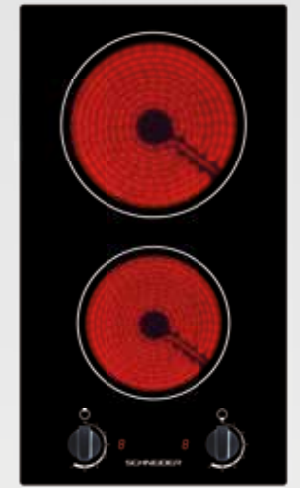

# ***HOTTES***





Lieu d'échange et de vie, la cuisine est une pièce capitale : souvent décloisonnée, elle se doit d'être accueillante, confortable et élégante. Si la hotte de cuisson est un élément décoratif et fonctionnel indispensable dans une cuisine, elle se doit de rester discrète. Economes en énergie, les hottes de cuisson Schneider combinent justement esthétique, performance d'aspiration et faible niveau sonore.



## HOTTES



### CLASSE ÉNERGÉTIQUE

Toutes les hottes décoratives sont classées A++ ou A, avec des puissances jusqu'à 800 m<sup>3</sup>/h.

### EFFICACES EN SILENCE

Les hottes Schneider sont dotées d'une puissance d'aspiration importante, tout en conservant un niveau sonore qui vous permet d'allier confort et efficacité en cuisine.



### UN AIR PURIFIÉ

Anti-odeurs, les filtres à charbon Schneider seront les meilleurs alliés de vos hottes installées en mode recyclage. Déjà pré-installés, profitez d'un air pur dès la première cuisson !

### OUVERTURE AUTOMATIQUE

La hotte s'ouvre automatiquement en fonction de la vitesse sélectionnée pour optimiser l'aspiration.



### ARRÊT AUTOMATIQUE

Toutes les hottes avec commande par touches sensibles disposent de la fonction arrêt différé. Ainsi, la hotte continue à aspirer les mauvaises odeurs quelques minutes après avoir appuyé sur la touche on/off pour un environnement encore plus sain.



## HOTTE DÉCOR MURALE 90 CM

SCHD2A99AAB | 549 €\*



### Caractéristiques principales

Fonctionnement en mode recyclage ou évacuation  
 Finition verre noir dépoli  
 Ouverture automatique du panneau pour optimiser l'aspiration  
 Commande par touches sensibles  
 Fonction arrêt automatique  
 Débit d'air max 616 m<sup>3</sup>/h  
 Puissance du moteur : 165 W  
 Niveau sonore 64 dB (A)  
 3 vitesses  
 Éclairage LED, 2 x 1,5 W  
 2 filtre à graisses en aluminium  
 Filtres à charbon inclus  
 Classe d'efficacité énergétique : A  
 Filtres à charbon de rechange : 1.11.01.0004

## HOTTES DÉCOR MURALES 60 & 90 CM

SCHD6652EB (60 cm) | 449 €\*  
 SCHD9652EB (90 cm) | 499 €\*



### Caractéristiques principales

Fonctionnement en mode recyclage ou évacuation  
 Finition verre noir  
 Commande par touches sensibles  
 Moteur inverter BLDC  
 Fonction arrêt automatique  
 Débit d'air max 650 m<sup>3</sup>/h  
 Puissance du moteur : 70 W  
 Niveau sonore 56 dB (A)  
 3 vitesses + booster  
 Éclairage LED, 2 x 1,5 W  
 2 / 3 filtre à graisses en aluminium  
 Filtres à charbon inclus  
 Classe d'efficacité énergétique : A++  
 Filtres à charbon de rechange : 1.11.01.0004

## HOTTES DÉCOR MURALES 60 & 90 CM

SCHD2A60EBV (60 cm) | 349 €\*  
 SCHD2A90EBV (90 cm) | 399 €\*



### Caractéristiques principales

Fonctionnement en mode recyclage ou évacuation  
 Finition verre noir  
 Commande par touches sensibles  
 Fonction arrêt automatique  
 Débit d'air max 594 m<sup>3</sup>/h  
 Puissance du moteur : 165 W  
 Niveau sonore 65 dB (A)  
 3 vitesses  
 Éclairage LED, 2 x 1,5 W  
 1 filtre à graisses en aluminium  
 Filtres à charbon inclus  
 Classe d'efficacité énergétique : A  
 Filtres à charbon de rechange : 1.11.01.0004

SCHD2A60EBV  
 SCHD2A90EBV

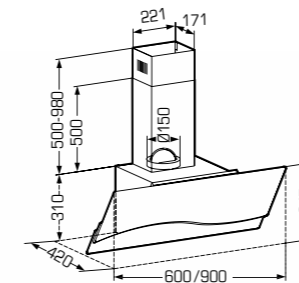

SCHD2A99AAB

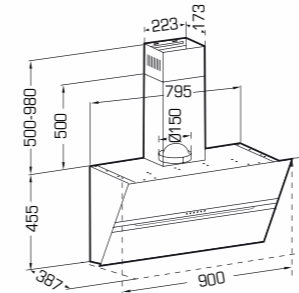

SCHD6652EB  
 SCHD9652EB

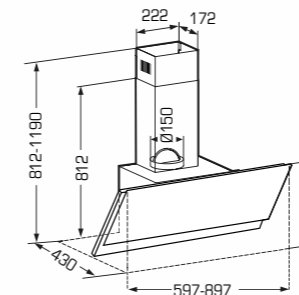

## HOTTE DÉCOR MURALE 90 CM

SCHB9612TB | 449 €\*



### Caractéristiques principales

Fonctionnement en mode recyclage ou évacuation  
Finition inox et verre noir  
Commande par touches sensibles  
Moteur inverter BLDC  
Fonction arrêt automatique  
Débit d'air max 647 m<sup>3</sup>/h  
Puissance du moteur : 70 W  
Niveau sonore 59 dB (A)  
3 vitesses + booster  
Eclairage LED, 2 x 1,5 W  
3 filtre à graisses en aluminium  
Filtres à charbon inclus  
Classe d'efficacité énergétique : A++  
Filtres à charbon de rechange : CU003556

## HOTTES DÉCOR MURALES 60 & 90 CM

SCHB68EX (60 cm) | 349 €\*

SCHB98EX (90 cm) | 399 €\*



### Caractéristiques principales

Fonctionnement en mode recyclage ou évacuation  
Finition inox  
Commande par touches électroniques  
Débit d'air max 805 m<sup>3</sup>/h  
Puissance du moteur : 250 W  
Niveau sonore 65 dB (A)  
3 vitesses + booster  
Eclairage LED, 2 x 1,5 W  
2 / 3 filtre à graisses en aluminium  
Filtres à charbon inclus  
Classe d'efficacité énergétique : A  
Filtres à charbon de rechange : CU003556

SCHB9612TB

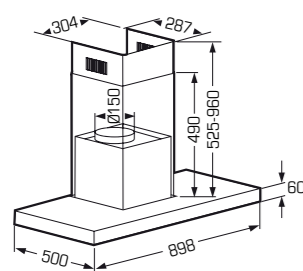

SCHB68EX  
SCHB98EX

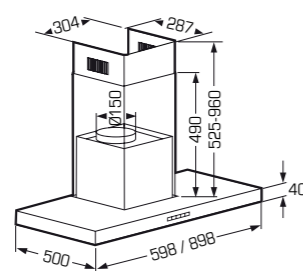

## HOTTE ILOT 90 CM

SCHI9602AN | 549 €\*



### Caractéristiques principales

Fonctionnement en mode recyclage ou évacuation  
 Commande par touches sensibles  
 Fonction arrêt automatique  
 Débit d'air max 602 m<sup>3</sup>/h  
 Puissance du moteur : 165 W  
 Niveau sonore 61 dB (A)  
 3 vitesses  
 Eclairage LED, 4 x 1,5 W  
 3 filtres à graisses en aluminium  
 Filtres à charbon inclus  
 Classe d'efficacité énergétique : A  
 Filtres à charbon de rechange : 1.11.01.0009



## HOTTE ILOT 60 CM

SCHI6589AN | 499 €\*



### Caractéristiques principales

Fonctionnement en mode recyclage  
 Commande par touches sensibles  
 Fonction arrêt automatique  
 Débit d'air max 589 m<sup>3</sup>/h  
 Puissance du moteur : 165 W  
 Niveau sonore 58 dB (A)  
 3 vitesses  
 Eclairage LED, 2 x 1,5 W  
 1 filtre à graisses en aluminium  
 Filtres à charbon inclus  
 Classe d'efficacité énergétique : A  
 Filtres à charbon de rechange : 1.11.01.0004



## HOTTE TÉLESCOPIQUE 60 & 90 CM

SCHT662AX (60 cm) | 229 €\*  
 SCHT962AX (90 cm) | 329 €\*



### Caractéristiques principales

Fonctionnement en mode recyclage ou évacuation  
 Commande à bascule  
 Débit d'air max 620 m<sup>3</sup>/h  
 Puissance du moteur : 165 W  
 Niveau sonore 68 dB (A)  
 2 vitesses  
 Éclairage LED, 2 x 2 W  
 2 filtres à graisses en aluminium  
 Filtres à charbon inclus  
 Classe d'efficacité énergétique : A  
 Filtres à charbon de rechange : 1.11.01.0004

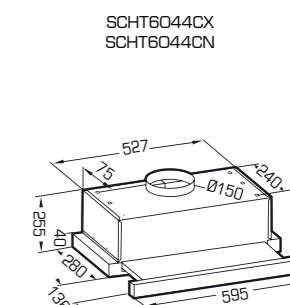
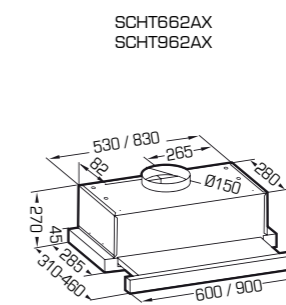
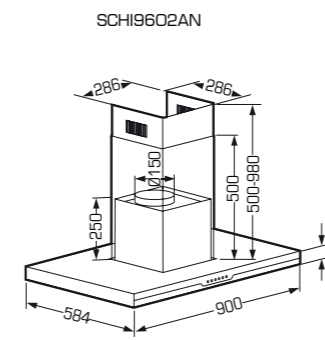
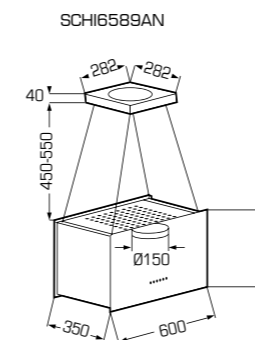

## HOTTE TÉLESCOPIQUE 60 CM

SCHT6044CX (inox) | 149 €\*  
 SCHT6044CN (noir) | 149 €\*



### Caractéristiques principales

Fonctionnement en mode recyclage ou évacuation  
 Commande par curseur  
 Débit d'air max 440 m<sup>3</sup>/h  
 Puissance du moteur : 105 W  
 Niveau sonore 63 dB (A)  
 3 vitesses  
 Éclairage LED, 1 x 1,5 W  
 2 filtres à graisses en aluminium  
 Filtres à charbon inclus  
 Classe d'efficacité énergétique : C  
 Filtres à charbon de rechange : CU003556





## GRUPE FILTRANT 52 CM

SCHG5261BX | 189 €\*



### Caractéristiques principales

Fonctionnement en mode recyclage ou évacuation  
 Commande par touches électroniques  
 Débit d'air max 575 m<sup>3</sup>/h  
 Puissance du moteur : 190 W  
 Niveau sonore 69 dB (A)  
 3 vitesses  
 Éclairage LED, 2 x 1,5 W  
 2 filtres à graisses en aluminium  
 Filtres à charbon inclus  
 Classe d'efficacité énergétique : B  
 Filtres à charbon de rechange : CF110

SCHG5261BX

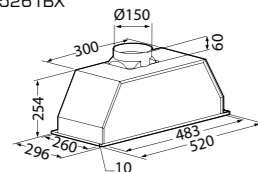

## GRUPE FILTRANT 52 CM

SCGF4330BX | 149 €\*



### Caractéristiques principales

Fonctionnement en mode recyclage ou évacuation  
 Commande par curseur  
 Débit d'air max 325 m<sup>3</sup>/h  
 Puissance du moteur : 65 W  
 Niveau sonore 63 dB (A)  
 3 vitesses  
 Éclairage LED, 2 x 2 W  
 2 filtres à graisses en aluminium  
 Filtres à charbon inclus  
 Classe d'efficacité énergétique : B  
 Filtres à charbon de rechange : CF130

SCGF4330BX

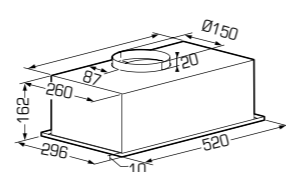

## HOTTE CASQUETTE 60 CM

SCHC6400CX | 139 €\*



### Caractéristiques principales

Fonctionnement en mode recyclage ou évacuation  
 Commande par touches mécaniques  
 Débit d'air max 400 m<sup>3</sup>/h  
 Puissance du moteur : 2 x 95 W  
 Niveau sonore 65 dB (A)  
 3 vitesses  
 Éclairage LED, 2 x 2W  
 2 filtres à graisse en aluminium  
 Filtres à charbon inclus  
 Classe d'efficacité énergétique : D  
 Filtres à charbon de rechange : 1.11.01.0003

SCHC6400CX

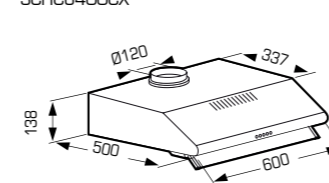

## HOTTE CASQUETTE 60 CM

SCHC6018WH (blanc) | 99 €\*  
 SCHC6018SL (silver) | 99 €\*



### Caractéristiques principales

Fonctionnement en mode recyclage ou évacuation  
 Commande à bascule  
 Débit d'air max 177 m<sup>3</sup>/h  
 Puissance du moteur : 100 W  
 Niveau sonore 65 dB (A)  
 2 vitesses  
 Éclairage LED, 1 x 1,5 W  
 1 filtre à graisse acrylique  
 Filtre à charbon inclus  
 Classe d'efficacité énergétique : C  
 Filtres à charbon de rechange : CU003974

SCHC6018WH  
 SCHC6018SL

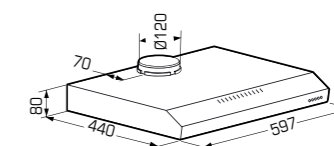

# LAVE-VAISSELLE





Silencieux et d'une grande modularité, nos appareils se démarquent également par leurs performances énergétiques, un véritable atout qui facilite le quotidien tout en préservant l'environnement. Ainsi, libérez-vous de toute contrainte de lavage et profitez d'une vaisselle sèche et impeccable.

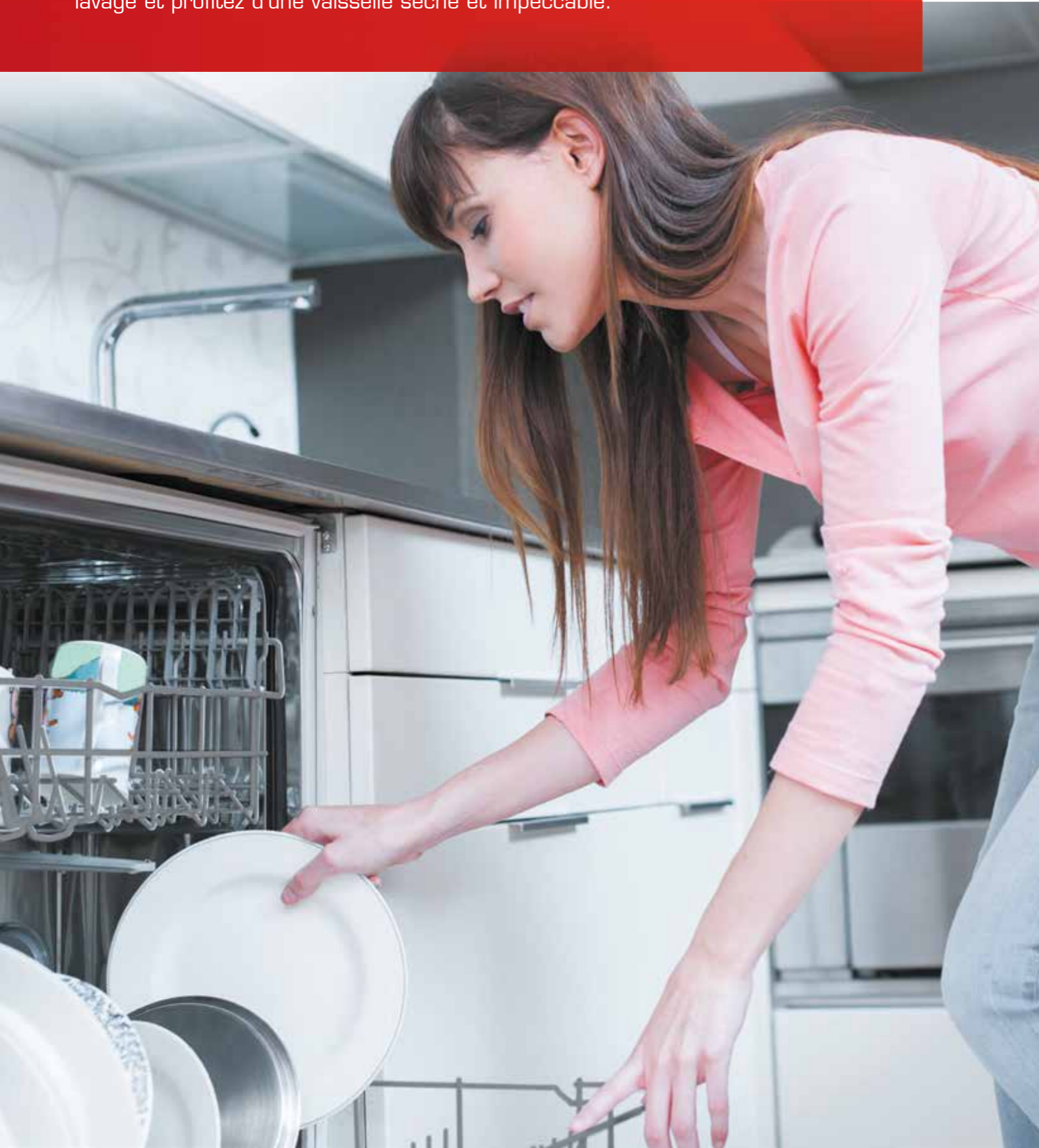

## LAVE-VAISSELLE



Installation classique

Installation avec charnière à glissière



### CHOISISSEZ LA FAÇADE QUE VOUS SOUHAITEZ

Grâce aux charnières à glissières, l'habillage coulisse sur la porte du lave-vaisselle. Ainsi, il est possible d'installer des façades jusqu'à une hauteur de 800 mm. Cela permet de réduire la hauteur de la plinthe sans qu'il n'y ait d'obstacles lors de l'ouverture du lave-vaisselle. C'est également la solution idéale pour l'installation du lave-vaisselle en hauteur, grâce à un interstice minimum.

### INSTALLATION EN HAUTEUR

Tous les lave-vaisselle de la gamme Schneider peuvent être installés en hauteur. Ainsi, vous évitez de vous baisser pour ranger la lave-vaisselle.



### 100% MODULARITÉ

Le panier supérieur de nos lave-vaisselle est réglable en hauteur, sur 2 positions. Même complètement chargé, le panier s'adapte à vos besoins et à votre vaisselle (casseroles, grandes assiettes, wok...).



### TRIPLE FILTRE AUTO-NETTOYANT

Nos lave-vaisselle sont dotés du triple filtre auto-nettoyant : un système de filtration qui recycle en permanence l'eau de lavage, garantissant des consommations d'eau réduites.



### ANTICIPEZ GRÂCE AU DÉPART DIFFÉRÉ

Grâce à la fonction Départ différé, vous avez le choix de programmer votre cycle de lavage jusqu'à 24h à l'avance afin de l'adapter au mieux à votre emploi du temps ou de profiter des tarifs heures creuses.

### MAÎTRISEZ VOS CYCLES DE LAVAGE

Grâce à un point lumineux blanc au sol, sachez à tout moment si votre lave-vaisselle est encore en route ou si la vaisselle est prête à être rangée.



### GRANDE HAUTEUR 86 CM ET ÉCLAIRAGE INTÉRIEUR

Le gain de place dans le panier inférieur permet de laver des grandes assiettes jusqu'à 33 cm de diamètre. Les modèles grande hauteur possèdent jusqu'à 4 lumières LED qui améliorent la visibilité dans l'ensemble du lave-vaisselle.



### FONCTION AUTO STOP

Pour une économie d'énergie, le lave-vaisselle s'éteint 15 min. après la fin du programme si aucune commande n'est déclenchée par l'utilisateur.



### UNE CUVE EN INOX POUR UNE HAUTE RÉSISTANCE

Tous nos lave-vaisselle possèdent une cuve inox : résistant et non oxydable, ce matériau confère une plus longue durée de vie à votre appareil.

### TIROIR À COUVERTS AMOVIBLE

Les modèles avec tiroir à couverts permettent de gagner de la place pour les grands ustensiles et assiettes dans le panier inférieur et ainsi de laver 14 couverts en même temps. Amovible, il peut se poser sur le plan de travail pour vider le lave-vaisselle plus facilement.



### OUVERTURE AUTOMATIQUE

A la fin du cycle de séchage, le lave-vaisselle s'entre-ouvre pour laisser l'humidité restante s'échapper. Pour un meilleur résultat de séchage sans consommation d'énergie additionnelle.





## LAVE-VAISSELLE TOUT INTÉGRABLE XXL

SCLT6842CB | 849 €\*  
Disponible à partir de juillet 2021



### Caractéristiques principales

- 16 couverts
- XXL : hauteur 85,7 cm
- Eclairage intérieur, 4 x LED
- Tiroir à couverts
- Display sur la tranche
- Moteur à induction
- Ouverture automatique de la porte en fin de cycle
- Classe énergétique : A+++
- Classe énergétique 2021 : C
- Niveau sonore 42 dB
- Consommation d'eau : 9,5 litres / cycle
- 8 programmes : auto, intensif, universel, éco, rapide, verre, rinçage, 1 heure
- Option Séchage extra
- Départ différé 1-24 h
- Option demi-charge
- Paniers avec picots rabattables
- Panier supérieur réglable en hauteur

### Confort et sécurité

- Sécurité anti-débordement
- Indicateur de niveau de sel
- Indicateur de niveau de liquide de rinçage
- Affichage du temps restant
- Pieds ajustables
- Distributeur de détergent automatique

## LAVE-VAISSELLE TOUT INTÉGRABLE XXL

SCLT6847DB | 699 €\*  
Disponible à partir de juillet 2021



### Caractéristiques principales

- 16 couverts
- XXL : hauteur 85,7 cm
- Eclairage intérieur, 2 x LED
- Tiroir à couverts
- Display sur la tranche
- Ouverture automatique de la porte en fin de cycle
- Classe énergétique : A++
- Classe énergétique 2021 : D
- Niveau sonore 47 dB
- Consommation d'eau : 9,5 litres / cycle
- 4 programmes : intensif, éco, 90 minutes, rapide
- Départ différé 3/6/9/12 h
- Option demi-charge
- Paniers avec picots rabattables
- Panier supérieur réglable en hauteur

### Confort et sécurité

- Sécurité anti-débordement
- Indicateur de niveau de sel
- Indicateur de niveau de liquide de rinçage
- Pieds ajustables
- Distributeur de détergent automatique

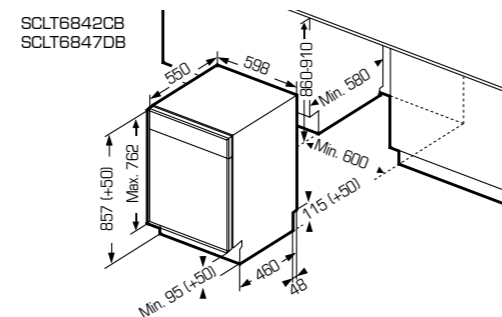

## LAVE-VAISSELLE TOUT INTÉGRABLE

SCDWF442CC | 699 €\*



### Caractéristiques principales

- 14 couverts
- Tiroir à couverts
- Display sur la tranche
- Moteur à induction
- Ouverture automatique de la porte en fin de cycle
- Classe énergétique : A+++
- Classe énergétique 2021 : C
- Niveau sonore 42 dB
- Consommation d'eau : 10 litres / cycle
- 8 programmes : auto, intensif, universel, éco, 90 minutes, rapide, verre, rinçage
- Option Séchage extra
- Option Turbo Speed +
- Départ différé 1-24 h
- Option demi-charge
- Paniers avec picots rabattables
- Panier supérieur réglable en hauteur

### Confort et sécurité

- Sécurité anti-débordement
- Indicateur de niveau de sel
- Indicateur de niveau de liquide de rinçage
- Affichage du temps restant
- Pieds ajustables
- Distributeur de détergent automatique

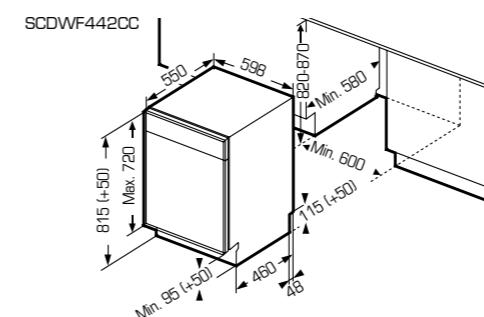

## LAVE-VAISSELLE TOUT INTÉGRABLE

SCDWF444DS | 699 €\*



### Caractéristiques principales

- 14 couverts
- Tiroir à couverts
- Display sur la tranche
- Ouverture automatique de la porte en fin de cycle
- Classe énergétique : A++
- Classe énergétique 2021 : D
- Niveau sonore 44 dB
- Charnières à glissières
- Consommation d'eau : 10 litres / cycle
- 8 programmes : auto, intensif, universel, éco, 90 minutes, rapide, verre, rinçage
- Option Séchage extra
- Départ différé 1-24 h
- Option demi-charge
- Paniers avec picots rabattables
- Panier supérieur réglable en hauteur

### Confort et sécurité

- Sécurité anti-débordement
- Indicateur de niveau de sel
- Indicateur de niveau de liquide de rinçage
- Affichage du temps restant
- Pieds ajustables
- Distributeur de détergent automatique

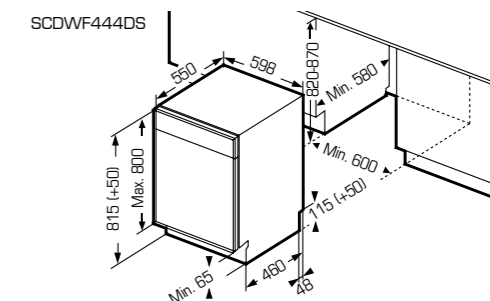



## LAVE-VAISSELLE TOUT INTÉGRABLE

SCDW644DIC | 649 €\*



### Caractéristiques principales

14 couverts  
Tiroir à couverts  
Display sur la tranche  
Classe énergétique : A++  
Classe énergétique 2021 : D  
Niveau sonore 44 dB  
Info LED : point lumineux au sol qui indique quand le lave-vaisselle est en marche  
Consommation d'eau : 10 litres / cycle  
8 programmes : auto, intensif, universel, éco, 90 minutes, rapide, verre, rinçage  
Option Séchage extra  
Option Turbo Speed +  
Départ différé 1-24 h  
Option demi-charge  
Paniers avec picots rabattables  
Panier supérieur réglable en hauteur

### Confort et sécurité

Sécurité anti-débordement  
Indicateur de niveau de sel  
Indicateur de niveau de liquide de rinçage  
Affichage du temps restant  
Pieds ajustables  
Distributeur de détergent automatique

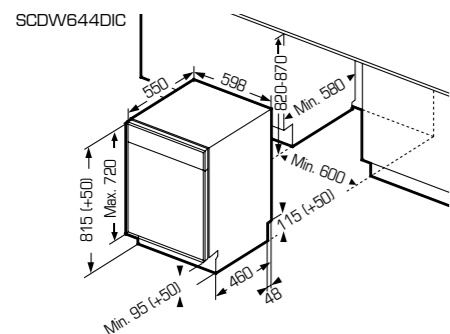

## LAVE-VAISSELLE TOUT INTÉGRABLE

SCDW644DCU | 649 €\*



### Caractéristiques principales

14 couverts  
Tiroir à couverts  
Display sur la tranche  
Classe énergétique : A++  
Classe énergétique 2021 : D  
Niveau sonore 44 dB  
Consommation d'eau : 10 litres / cycle  
8 programmes : auto, intensif, universel, éco, 90 minutes, rapide, verre, rinçage  
Option Séchage extra  
Option Turbo Speed +  
Départ différé 1-24 h  
Option demi-charge  
Paniers avec picots rabattables  
Panier supérieur réglable en hauteur

### Confort et sécurité

Sécurité anti-débordement  
Indicateur de niveau de sel  
Indicateur de niveau de liquide de rinçage  
Affichage du temps restant  
Pieds ajustables  
Distributeur de détergent automatique

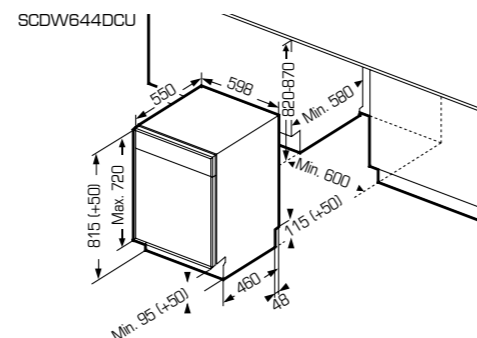

## LAVE-VAISSELLE TOUT INTÉGRABLE

SCDW644D00 | 599 €\*



### Caractéristiques principales

14 couverts  
Display sur la tranche  
Classe énergétique : A++  
Classe énergétique 2021 : D  
Niveau sonore 44 dB  
Consommation d'eau : 10 litres / cycle  
6 programmes : Intensif, universel, éco, 90 minutes, rapide, verre  
Départ différé 1-24 h  
Option demi-charge  
Paniers avec picots rabattables  
Panier supérieur réglable en hauteur

### Confort et sécurité

Sécurité anti-débordement  
Indicateur de niveau de sel  
Indicateur de niveau de liquide de rinçage  
Affichage du temps restant  
Pieds ajustables  
Distributeur de détergent automatique

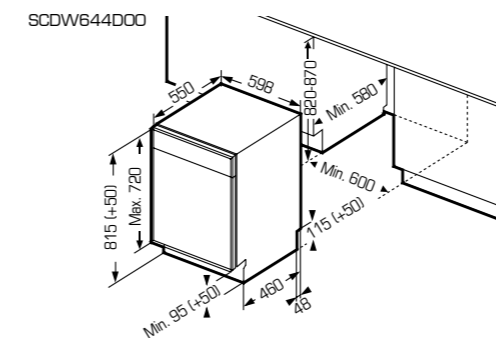

## LAVE-VAISSELLE TOUT INTÉGRABLE

SCLT6247G | 549 €\*



### Caractéristiques principales

12 couverts  
Classe énergétique : A++  
Classe énergétique 2021 : E  
Niveau sonore 47 dB  
Charnières à glissières  
Consommation d'eau : 11 litres / cycle  
4 programmes : intensif, éco, 90 minutes, rapide  
Départ différé 3/6/9/12 h  
Option demi-charge  
Paniers avec picots rabattables  
Panier supérieur réglable en hauteur

### Confort et sécurité

Sécurité anti-débordement  
Indicateur de niveau de sel  
Indicateur de niveau de liquide de rinçage  
Pieds ajustables  
Distributeur de détergent automatique

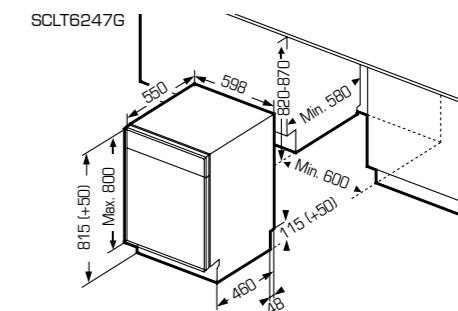



## LAVE-VAISSELLE TOUT INTÉGRABLE

SCLT6247XD | 499 €\*



### Caractéristiques principales

12 couverts  
 Display sur la tranche  
 Classe énergétique : A++  
 Classe énergétique 2021 : E  
 Niveau sonore 47 dB  
 Consommation d'eau : 11 litres / cycle  
 4 programmes : intensif, éco, 90 minutes, rapide  
 Départ différé 3/6/9/12 h  
 Option demi-charge  
 Paniers avec picots rabattables  
 Panier supérieur réglable en hauteur

### Confort et sécurité

Sécurité anti-débordement  
 Indicateur de niveau de sel  
 Indicateur de niveau de liquide de rinçage  
 Pieds ajustables  
 Distributeur de détergent automatique

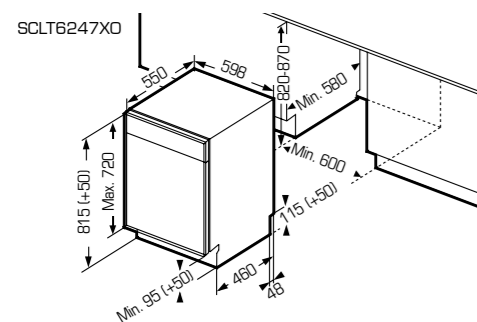

## LAVE-VAISSELLE TOUT INTÉGRABLE

SCLT5044DG | 599 €\*



### Caractéristiques principales

10 couverts  
 Tiroir à couverts  
 Display sur la tranche  
 Ouverture automatique de la porte en fin de cycle  
 Classe énergétique : A++  
 Classe énergétique 2021 : D  
 Niveau sonore 44 dB  
 Charnières à glissières  
 Consommation d'eau : 10 litres / cycle  
 5 programmes : auto, intensif, éco, 90 minutes, rapide  
 Départ différé 1-24 h  
 Option demi-charge  
 Paniers avec picots rabattables  
 Panier supérieur réglable en hauteur

### Confort et sécurité :

Sécurité anti-débordement  
 Indicateur de niveau de sel  
 Indicateur de niveau de liquide de rinçage  
 Pieds ajustables  
 Distributeur de détergent automatique

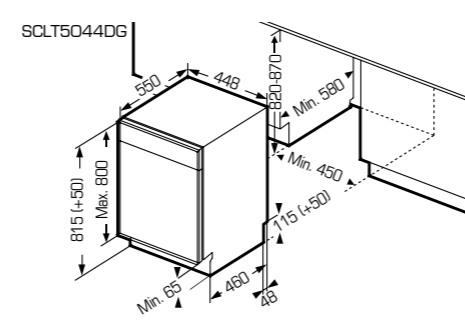

## LAVE-VAISSELLE TOUT INTÉGRABLE

SCLT5947EG | 549 €\*



### Caractéristiques principales

9 couverts  
 Display sur la tranche  
 Classe énergétique : A++  
 Classe énergétique 2021 : E  
 Niveau sonore 47 dB  
 Charnières à glissières  
 Consommation d'eau : 9 litres / cycle  
 5 programmes : auto, intensif, éco, 90 minutes, rapide  
 Départ différé 1-24 h  
 Option demi-charge  
 Paniers avec picots rabattables  
 Panier supérieur réglable en hauteur

### Confort et sécurité :

Sécurité anti-débordement  
 Indicateur de niveau de sel  
 Indicateur de niveau de liquide de rinçage  
 Pieds ajustables  
 Distributeur de détergent automatique

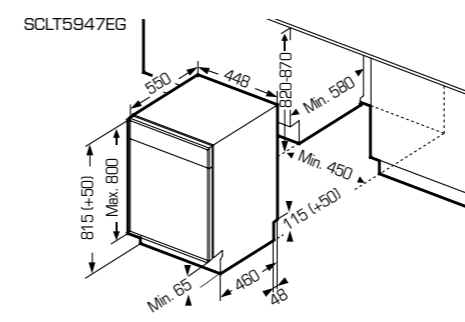

## LAVE-VAISSELLE TOUT INTÉGRABLE

SCDW504D00 | 549 €\*



### Caractéristiques principales

10 couverts  
 Display sur la tranche  
 Classe énergétique : A++  
 Classe énergétique 2021 : D  
 Niveau sonore 44 dB  
 Consommation d'eau : 8 litres / cycle  
 8 programmes : auto, intensif, universel, éco, 90 minutes, rapide, verre, rinçage  
 Départ différé 1-24 h  
 Option demi-charge  
 Paniers avec picots rabattables  
 Panier supérieur réglable en hauteur

### Confort et sécurité :

Sécurité anti-débordement  
 Indicateur de niveau de sel  
 Indicateur de niveau de liquide de rinçage  
 Pieds ajustables  
 Distributeur de détergent automatique

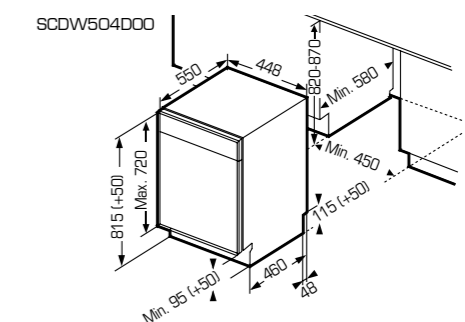

# LAVE-LINGE







Qu'il s'agisse de linge exigeant un nettoyage puissant ou de vos vêtements favoris, le lavage du textile nécessite un soin adapté à chaque besoin. Dotées de nombreux programmes, les lave-linge Schneider ne sont pas seulement performants par leurs fonctions, leurs caractéristiques techniques les rendent aussi économes en énergie, silencieux et solides dans le temps.

## LAVE-LINGE

### DES LAVE-LINGE PEU ÉNERGIVORES

Le système de capacité variable automatique qui permet d'adapter la consommation d'eau et d'électricité à la quantité de linge, le moteur Inverter plus économique et silencieux, et les programmes dédiés selon les différents besoins sont autant d'avantages qui permettent un usage économique et écoresponsable des lave-linge Schneider.



### 1H - LAVAGE & SÉCHAGE

Avec notre lavante-séchante intégrable, lavez et séchez des petites quantités de linge en seulement 1 heure !

### PROGRAMME FAVORI

Une fois les différentes options du cycle de lavage choisies, il est possible de les mémoriser très simplement en actionnant la touche favoris. Ainsi, les paramètres du cycle de lavage le plus souvent utilisés seront activés d'une simple pression.



### AUBES & TAMBOUR

Les aubes en forme de « S » et la surface en cristaux du tambour génèrent des mouvements du tambour permettant d'avoir de parfaits résultats de lavage tout en prenant soin du linge.

### RAPIDE

Pour des petites quantités, le programme rapide permet d'avoir du linge propre en seulement 15 minutes tout en réduisant la consommation énergétique.



**COTON 90°**

Très résistante, les fibres du coton supportent des températures de lavage élevées. Ce programme est spécialement conçu pour l'élimination des micro-organismes pouvant s'accumuler dans le linge de maison (serviettes, draps, torchons de cuisine...). Il est adapté au linge blanc ou ne pouvant pas déteindre.



**DÉTECTION ANTIBALOURD**

Pour une stabilité optimale de la machine, la détection antibalourd adapte automatiquement la vitesse d'essorage en fonction de la position du linge dans le tambour.



**DÉPART DIFFÉRÉ JUSQU'À 24H**

Cette option permet de programmer le cycle de lavage ou séchage en amont. Ainsi le linge est propre et sec à l'heure souhaitée.

**MOTEUR INVERTER**

Fonctionnant à l'aide d'un champ magnétique, ce moteur Inverter est muni d'un système d'entraînement direct du tambour, limitant les vibrations et les frottements mécaniques. Ce principe permet une usure moins importante et allonge la durée de vie de l'appareil. Ainsi, il est jusqu'à 30% plus silencieux qu'un moteur classique, car les frictions de résistances mécaniques sont supprimées, et permet de réduire la consommation d'énergie de 25%.



**LAINES**

Le programme dédié prend soin des textiles en laine en leur permettant de garder leur douceur et brillance.



**LAVE-LINGE INTÉGRABLE**

SCWMI814\*\* | 699 €\*



**Caractéristiques principales**

- Capacité lavage 8 kg
- Vitesse d'essorage max 1400 tr/min
- Programmeur électronique
- Affichage LED blanc
- 16 programmes : Intensif, Coton, ECO 40-60, 20°, Rapide 15', Rapide 45', Rinçage & Essorage, Bébé, Sports, Synthétique, Mix, Délicat, Laine, Jeans, Essorage, Favoris
- Départ différé 0 - 24h
- Prélavage
- Rinçage extra
- Températures : Froid / 20°C / 30°C / 40°C / 60°C / 90°C
- Détection antibalourd
- Détection mousse
- Signal sonore fin de programme
- Pieds réglables

**Informations techniques**

Classe énergétique : A+++  
Classe énergétique lavage 2021 : B

**LAVANTE-SÉCHANTE INTÉGRABLE**

SCWDI8614\*\* | 849 €\*



**Caractéristiques principales**

- Capacité lavage 8 kg / séchage 6 kg
- Vitesse d'essorage max 1400 tr/min
- Programmeur électronique
- Affichage LED blanc
- 16 programmes : Intensif, Coton, ECO 40-60, 20°, Rapide 15', Rinçage & Essorage, Bébé, Sports, Mix, Laine, Jeans, Essorage, Favoris, Lavage & Séchage, Lavage & Séchage 1h, Séchage
- Départ différé 0 - 24h
- Prélavage
- Rinçage extra
- Températures : Froid / 20°C / 30°C / 40°C / 60°C / 90°C
- Détection antibalourd
- Détection mousse
- Signal sonore fin de programme
- Pieds réglables

**Informations techniques**

Classe énergétique : A  
Classe énergétique lavage 2021 : B  
Classe énergétique lavage et séchage 2021 : E

\*\* Remarque: ces machines ne sont actuellement disponibles qu'avec le lettrage français.

SCWMI814  
SCWDI8614

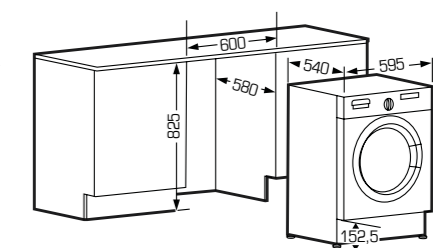

# **FROID**

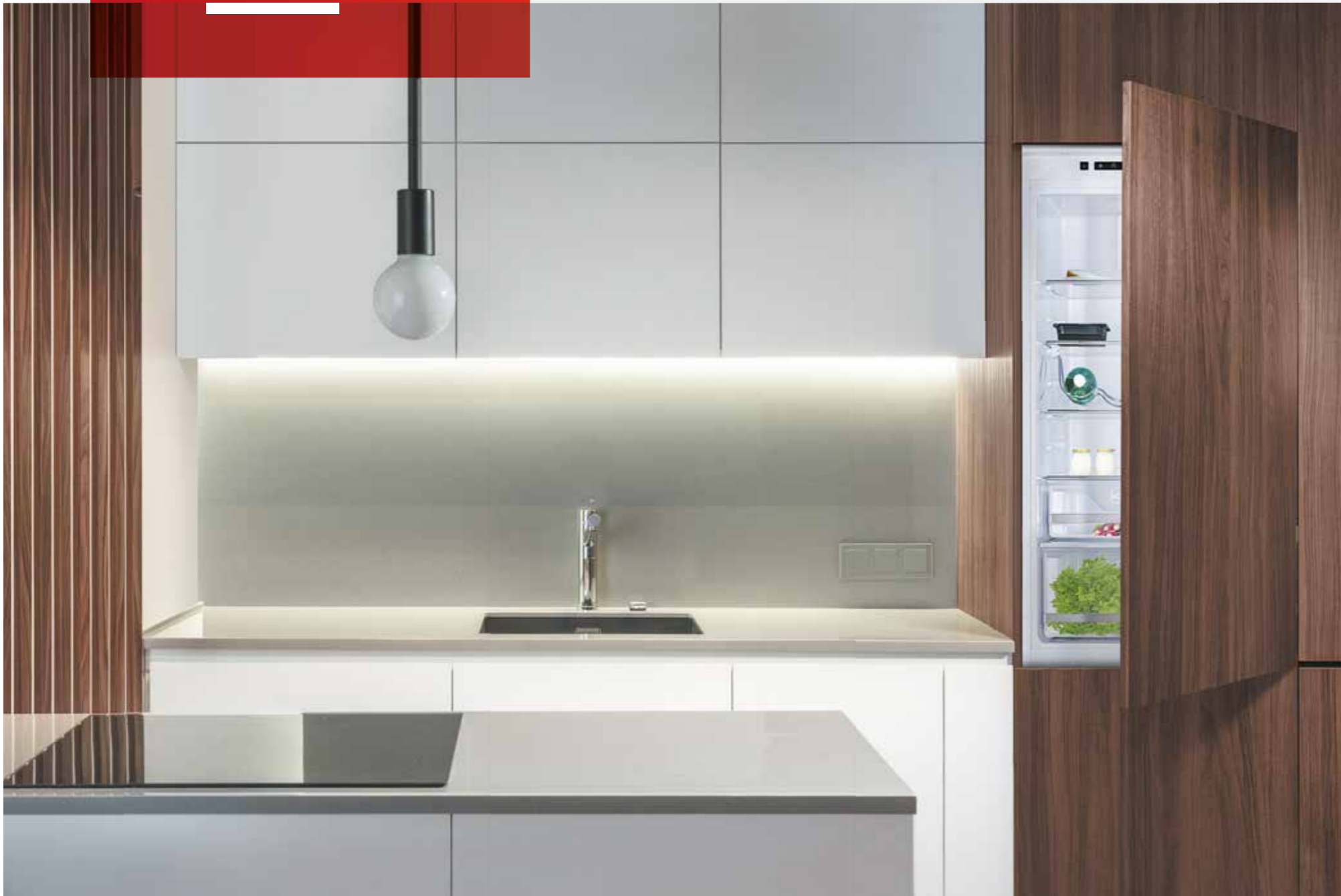



Avec une large gamme de réfrigérateurs et de congélateurs, Schneider propose des solutions pour tous les types de cuisine : intégrable ou pose-libre, petite ou grande capacité, contemporaine ou vintage...

De plus, des technologies avancées avec des compartiments spécifiques par type d'aliment permettent de conserver ces derniers dans des conditions idéales tout en maîtrisant les consommations énergétiques.



### FROID NO FROST

La technologie No Frost réduit l'humidité à l'intérieur de l'appareil : le froid est sec et circule de manière homogène pour refroidir uniformément et rapidement tous les aliments. L'entretien de votre appareil s'en trouve également facilité : plus besoin de dégivrer votre congélateur, tout se fait automatiquement.

### FROID BRASSÉ

Avec un combiné doté d'un système de ventilation brassé, stockez les aliments où vous le souhaitez car la température reste homogène dans tous les compartiments. Moins énergivore qu'un appareil classique, le froid brassé permet de conserver les propriétés nutritives des aliments grâce à un taux d'humidité équilibré.



### TECHNOLOGIE TWIN

Cette technologie allie le froid brassé pour maintenir un taux d'humidité équilibré dans le réfrigérateur, au froid No Frost dans la partie congélateur pour une congélation efficace et sans risque de givre. La combinaison de deux types de froid pour des qualités de conservation idéales !



### DEUX ZONES DE CONSERVATION DÉDIÉES

Le compartiment ChefZone vous permet de conserver vos aliments les plus sensibles, tels que les viandes ou poissons, dans des conditions optimales. Le compartiment VitaminZone est dédié au stockage des fruits et légumes. La température contrôlée et le taux d'humidité réglable vous permettront d'avoir de meilleurs résultats de conservation. De plus, la structure sur rails facilite grandement l'utilisation de nos appareils.

### JOINT AMOVIBLE

Le joint amovible facilite le nettoyage de votre réfrigérateur. Un simple geste de la main suffit pour le retirer et le replacer. Pratique, il se remplace facilement pour prolonger la vie de votre appareil.

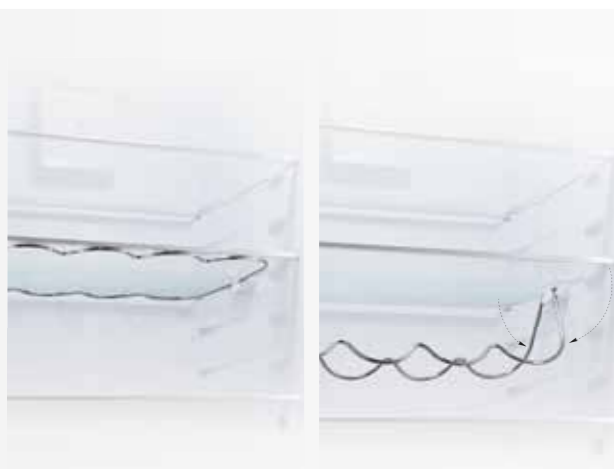

### CLAYETTE À BOUTEILLES RABATTABLE

Grâce à cette clayette qui permet de les stocker de façon stable à l'horizontal, les bouteilles libèrent votre espace de rangement tout en restant à portée de main. Encore plus flexible dans notre gamme encastrable, cette clayette se rabat pour vous faire gagner davantage en capacité de rangement.



BANDEAU DE COMMANDE ÉLECTRONIQUE

ÉCLAIRAGE LED PLAFOND ET LATÉRAL

CLAYETTE À BOUTEILLES RABATTABLE

COMPARTIMENT ChefZone

COMPARTIMENT VitaminZone



### SUPER RÉFRIGÉRATION / SUPER CONGÉLATION

Après avoir laissé la porte du réfrigérateur ou du congélateur ouverte pendant une longue durée (par exemple pour ranger les courses), activez la fonction super réfrigération ou congélation pour une descente rapide de la température (jusqu'à 2°C pour le réfrigérateur, -25°C pour le congélateur). Ainsi, les aliments déjà stockés sont préservés et ceux ajoutés refroidissent plus rapidement. Cette fonction se désactive automatiquement après 24 heures.



### OUVERTURE 90°

Astucieux ! Même si votre appareil est calé dans les recoins les plus exigües, cela ne pose aucun problème pour accéder à son contenu. Une ouverture de la porte de 90° est suffisante pour ouvrir les tiroirs, l'intégration du réfrigérateur devient ainsi encore plus facile.

### ALARME

Deux types d'alarmes sont disponibles sur les réfrigérateurs Schneider :

- l'alarme de porte ouverte : un signal sonore avertit lorsque la porte est restée ouverte depuis une minute.
- l'alarme de température indique lorsque la température du congélateur est anormalement élevée (-3°C).



### ÉCLAIRAGE LED PLAFOND ET LATÉRAL

Combinés aux plafonniers classiques, les grandes bandes LED additionnelles, situées sur les côtés de l'appareil, offrent une très bonne visibilité à l'intérieur du réfrigérateur et cela sur tous les niveaux.



### FONCTION VACANCES

Pendant une absence prolongée sans aliments périssables dans le réfrigérateur, la fonction vacances vous permet de faire des économies puisque la température du réfrigérateur est augmentée à 17°C ; celle du congélateur reste inchangée à -18°C.



### MODE INTELLIGENT

La touche Smart règle automatiquement les températures des deux compartiments – le réfrigérateur à 5°C et le congélateur à -18°C.



## RÉFRIGÉRATEUR COMBINÉ XXL NO FROST - INTÉGRABLE

SCRCI193BN | 899 €\*



### Caractéristiques principales

Classe énergétique : A+  
 Classe énergétique 2021 : F  
 Volume total net : 281 l  
 dont réfrigérateur / congélateur \*\*\*\* :  
 225 l / 56 l  
 Réfrigérateur brassé avec dégivrage automatique  
 Congélateur No Frost  
 Fixation des portes par glissières  
 Commande électronique

### Équipement intérieur

Finition intérieure silver  
 Clayette porte bouteille rabattable  
 4 clayettes dont 3 ajustables en hauteur  
 Clayettes en verre securit  
 4 balconnets  
 1 tiroir « ChefZone » pour viandes et poissons  
 1 tiroir « VitaminZone » avec réglage du taux d'humidité  
 3 tiroirs dans le congélateur  
 Éclairage intérieur LED  
 Alarme de porte ouverte (réfrigérateur) et alarme de température élevée (congélateur)

### Informations techniques

Niveau sonore : 41 dB  
 Portes réversibles  
 Ouverture de porte 90°  
 Pieds avant réglables

SCRCI193BN

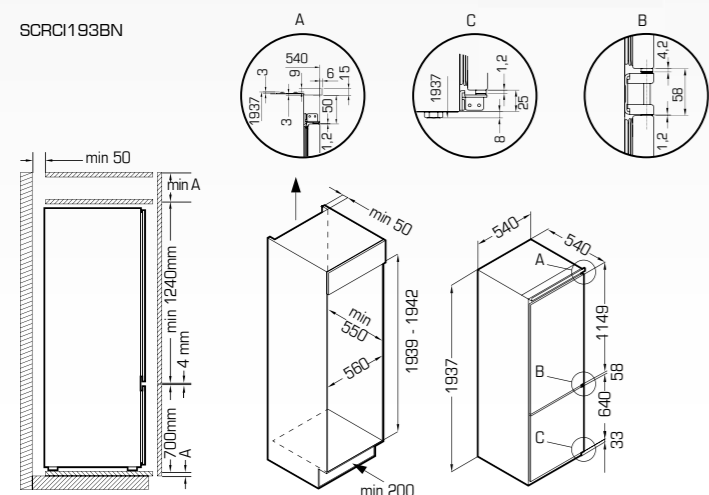

## RÉFRIGÉRATEUR COMBINÉ TOTAL NO FROST - INTÉGRABLE

SCRCI241NN | 899 €\*



### Caractéristiques principales

Classe énergétique : A+  
 Classe énergétique 2021 : F  
 Volume total net : 241 l  
 dont réfrigérateur + FreshZone / congélateur \*\*\*\* :  
 151 l + 26 l / 64 l  
 Réfrigérateur et congélateur No Frost  
 Fixation des portes par glissières  
 Commande électronique premium

### Équipement intérieur

Finition intérieure silver  
 4 clayettes dont 3 ajustables en hauteur  
 Clayettes en verre securit  
 3 balconnets  
 1 tiroir « ChefZone » pour viandes et poissons  
 1 tiroir « FreshZone » pour les fruits et légumes  
 Éclairage intérieur LED  
 3 tiroirs dans le congélateur  
 Fonction vacances  
 Fonction super réfrigération et super congélation  
 Alarme de porte ouverte (réfrigérateur) et alarme de température élevée (congélateur)

### Informations techniques

Niveau sonore : 39 dB  
 Portes réversibles  
 Ouverture de porte 90°  
 Pieds avant réglables



SCRCI241NN

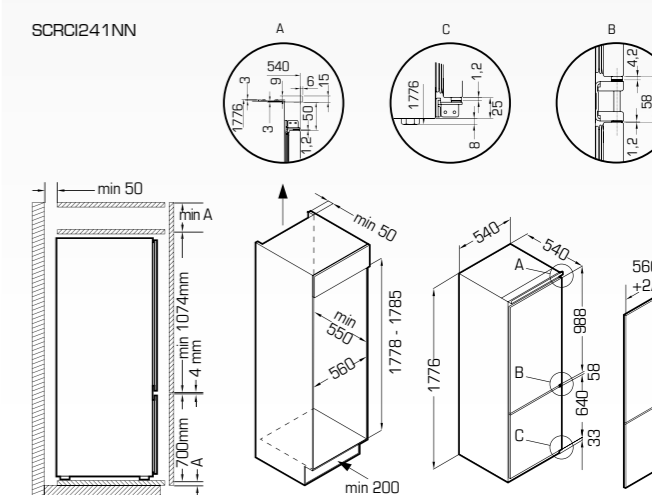



## RÉFRIGÉRATEUR COMBINÉ NO FROST - INTÉGRABLE

SCRCA177BN | 849 €\*



### Caractéristiques principales

Classe énergétique A+  
 Classe énergétique 2021 : F  
 Volume total net : 246 l  
 dont réfrigérateur / congélateur \*\*\*\* :  
 190 l / 56 l  
 Réfrigérateur brassé avec dégivrage automatique  
 Congélateur No Frost  
 Fixation des portes par glissières  
 Commande électronique

### Équipement intérieur

Finition intérieure silver  
 Clayette porte bouteille rabattable  
 4 clayettes dont 3 ajustables en hauteur  
 Clayettes en verre securit  
 3 balconnets  
 1 tiroir « ChefZone » pour viandes et poissons  
 1 tiroir « VitaminZone » avec réglage du taux d'humidité  
 Éclairage intérieur LED, plafond et latéral  
 Fonction vacances  
 Fonction super réfrigération et super congélation  
 Alarme de porte ouverte (réfrigérateur) et alarme de température élevée (congélateur)

### Informations techniques

Niveau sonore : 41 dB  
 Portes réversibles  
 Ouverture de porte 90°  
 Pieds avant réglables

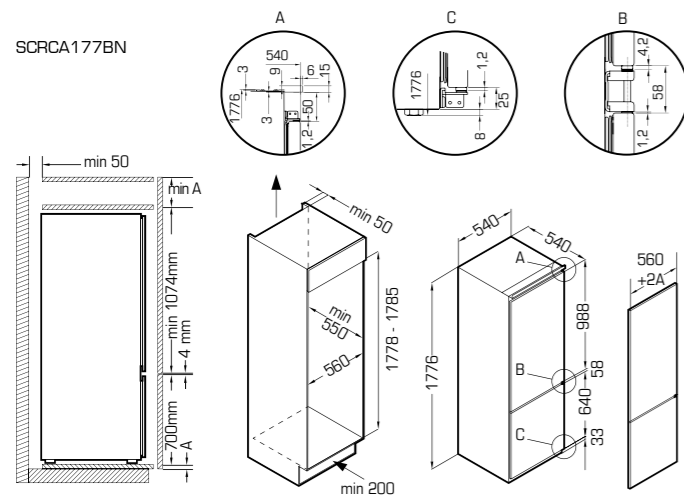

## RÉFRIGÉRATEUR COMBINÉ INTÉGRABLE

SCRCA177BS (F) | 749 €\*  
 SCRCA277BS (E) | 799 €\*



### Caractéristiques principales

Classe énergétique réf. SCRCA177BS : A+ / F (2021)  
 Classe énergétique réf. SCRCA277BS : A++ / E (2021)  
 Volume total net : 250 l  
 dont réfrigérateur / congélateur \*\*\*\* :  
 190 l / 60 l  
 Réfrigérateur brassé avec dégivrage automatique  
 Congélateur statique  
 Fixation des portes par glissières  
 Commande électronique

### Équipement intérieur

Finition intérieure silver  
 Clayette porte bouteille rabattable  
 5 clayettes dont 4 ajustables en hauteur  
 Clayettes en verre securit  
 3 balconnets  
 1 tiroir « VitaminZone » avec réglage du taux d'humidité  
 Éclairage intérieur LED, plafond et latéral  
 Alarme de porte ouverte (réfrigérateur) et alarme de température élevée (congélateur)

### Informations techniques

Niveau sonore : 39 dB  
 Portes réversibles  
 Ouverture de porte 90°  
 Pieds avant réglables

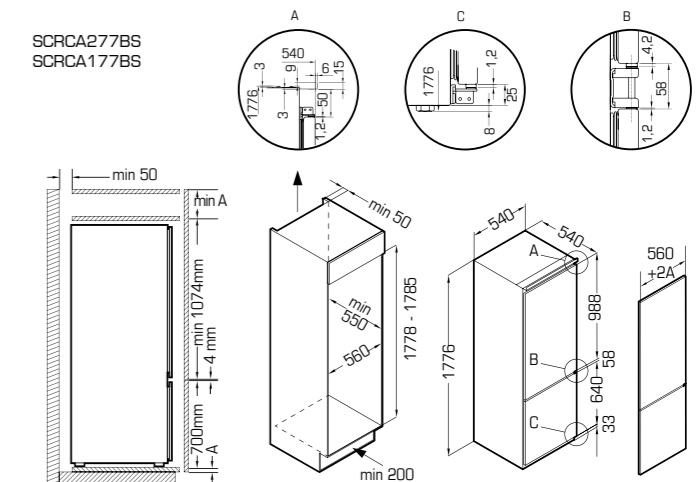





## RÉFRIGÉRATEUR COMBINÉ INTÉGRABLE

SCRC77SSA (F) | 649 €\*  
SCRC77SAI (E) | 699 €\*



### Caractéristiques principales

Classe énergétique réf. SCRC77SSA : A+ / F (2021)  
Classe énergétique réf. SCRC77SAI : A++ / E (2021)  
Volume total net : 249 l  
dont réfrigérateur / congélateur\*\*\*\* :  
179 l / 70 l

Réfrigérateur statique avec dégivrage automatique  
Congélateur statique  
Fixation des portes par glissières  
Commande électronique

### Équipement intérieur

Finition intérieure silver  
4 clayettes dont 3 ajustables en hauteur  
Clayettes en verre securit  
3 balconnets  
1 bac « FreshZone » pour les fruits et légumes  
Éclairage intérieur LED  
Fonction super congélation  
Alarme de porte ouverte

### Informations techniques

Niveau sonore : 39 dB  
Portes réversibles  
Ouverture de porte 90°

## RÉFRIGÉRATEUR 1 PORTE 178 CM INTÉGRABLE

SCRLA177BO (F) | 799 €\*  
SCRLA277BO (E) | 849 €\*



### Caractéristiques principales

Classe énergétique réf. SCRLA177BO : A+ / F (2021)  
Classe énergétique réf. SCRLA277BO : A++ / E (2021)  
Volume total net : 316 l  
Réfrigérateur brassé avec dégivrage automatique  
Fixation des portes par glissières  
Commande électronique

### Équipement intérieur

Finition intérieure silver  
Clayette porte bouteille rabattable  
6 clayettes dont 5 ajustables en hauteur  
Clayettes en verre securit  
5 balconnets  
2 bacs « FreshZone » pour les fruits et légumes  
Éclairage intérieur LED, plafond et latéral  
Alarme de porte ouverte

### Informations techniques

Niveau sonore : 39 dB  
Porte réversible  
Ouverture de porte 90°  
Pieds avant réglables



SCRC77SSA  
SCRC77SAI

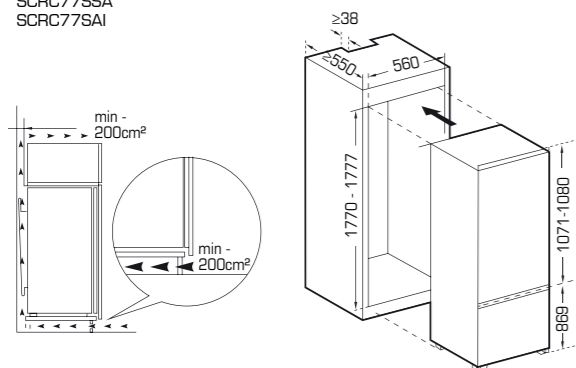

SCRLA177BO  
SCRLA277BO

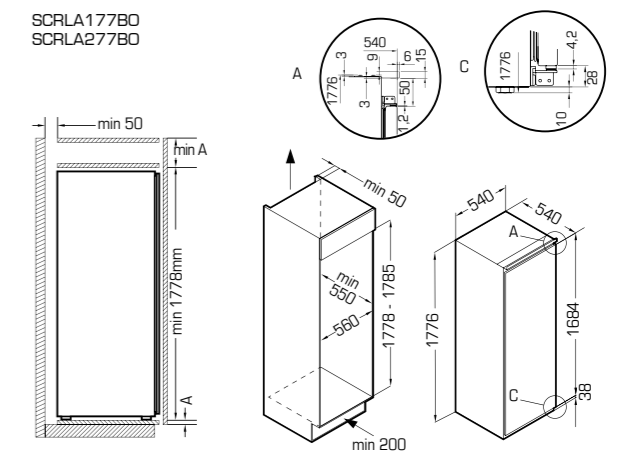



## RÉFRIGÉRATEUR 1 PORTE 122 CM INTÉGRABLE

SCRF122EA2 | 499 €\*



### Caractéristiques principales

Classe énergétique : A++  
 Classe énergétique 2021 : E  
 Volume total net : 179 l  
 dont réfrigérateur / congélateur \*\*\*\* :  
 163 l / 16 l

Réfrigérateur statique avec  
 dégivrage automatique  
 Congélateur statique  
 Fixation des portes par glissières  
 Commande électronique

### Équipement intérieur

Finition intérieure silver  
 3 clayettes  
 Clayettes en verre securit  
 3 balconnets  
 1 bac « FreshZone » pour les fruits  
 et légumes  
 Éclairage intérieur LED  
 Alarme de porte ouverte

### Informations techniques

Niveau sonore : 39 dB  
 Porte réversible  
 Ouverture de porte 90°  
 Pieds avant réglables

SCRF122EA2

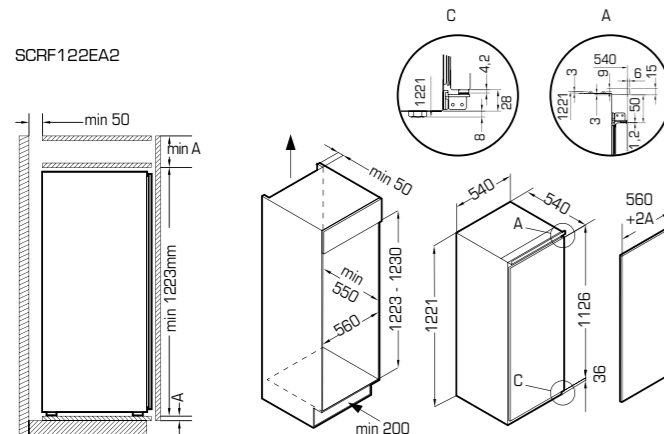

## RÉFRIGÉRATEUR 1 PORTE 122 CM INTÉGRABLE

SCRL122EA2 | 499 €\*



### Caractéristiques principales

Classe énergétique A++  
 Classe énergétique 2021 : E  
 Volume total net : 197 l  
 Réfrigérateur statique avec  
 dégivrage automatique  
 Fixation des portes par glissières  
 Commande électronique

### Équipement intérieur

Finition intérieure silver  
 4 clayettes  
 Clayettes en verre securit  
 3 balconnets  
 1 bac « FreshZone » pour les fruits  
 et légumes  
 Éclairage intérieur LED  
 Alarme de porte ouverte

### Informations techniques

Niveau sonore : 39 dB  
 Porte réversible  
 Ouverture de porte 90°  
 Pieds avant réglables



SCRL122EA2

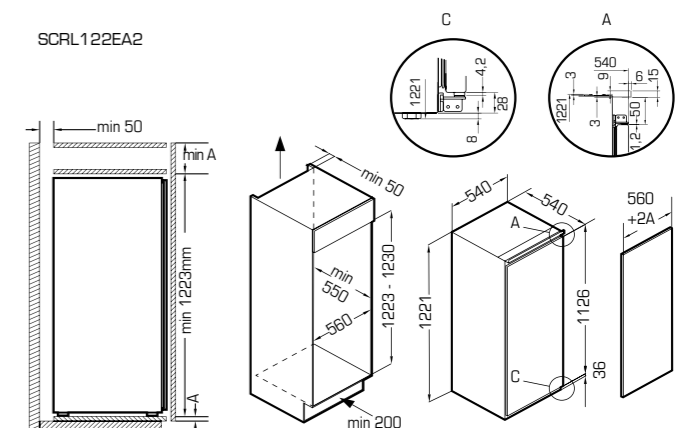

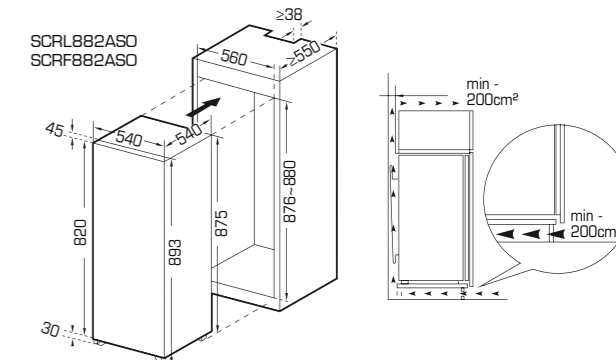
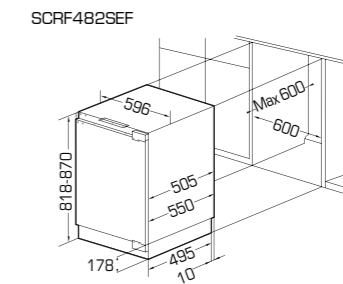

## RÉFRIGÉRATEUR 1 PORTE 88 CM INTÉGRABLE

SCRL882ASO | 399 €\*



### Caractéristiques principales

Classe énergétique A++  
 Classe énergétique 2021 : E  
 Volume total net : 135 l  
 Réfrigérateur statique avec dégivrage automatique  
 Fixation des portes par charnières à glissières  
 Commande mécanique

### Équipement intérieur

Finition intérieure silver sur les clayettes  
 3 clayettes dont 1 ajustable en hauteur  
 Clayettes en verre securit  
 3 balconnets  
 1 bac « FreshZone » pour les fruits et légumes  
 Éclairage intérieur LED

### Informations techniques

Niveau sonore : 39 dB  
 Porte réversible  
 Ouverture de porte 90°  
 Pieds avant réglables  
 Portes réversibles

## RÉFRIGÉRATEUR 1 PORTE 88 CM INTÉGRABLE

SCRF882ASO | 399 €\*



### Caractéristiques principales

Classe énergétique A++  
 Classe énergétique 2021 : E  
 Volume total net : 116 l  
 dont réfrigérateur / congélateur \*\*\*\* :  
 100 l / 16 l  
 Réfrigérateur statique avec dégivrage automatique  
 Fixation des portes par charnières à glissières  
 Commande mécanique

### Équipement intérieur

Finition intérieure silver sur les clayettes  
 2 clayettes dont 1 ajustable en hauteur  
 Clayettes en verre securit  
 3 balconnets  
 1 bac « FreshZone » pour les fruits et légumes  
 Éclairage intérieur LED

### Informations techniques

Niveau sonore : 39 dB  
 Porte réversible  
 Ouverture de porte 90°  
 Pieds avant réglables

## REFRIGERATEUR SOUS PLAN 82 CM INTÉGRABLE

SCRF482SEF | 499 €\*



### Caractéristiques principales

Classe énergétique A+  
 Classe énergétique 2021 : F  
 Volume total net : 111 l  
 dont réfrigérateur / congélateur \*\*\*\* :  
 95 l / 16 l  
 Réfrigérateur statique avec dégivrage automatique  
 Congélateur statique  
 Fixation des portes par charnières à pantographe  
 Commande électronique

### Équipement intérieur

2 clayettes dont 1 ajustable en hauteur  
 Clayettes en verre securit  
 2 balconnets  
 Rangement supplémentaire sous la clayette inférieure  
 Éclairage intérieur LED  
 Alarme de porte ouverte

### Informations techniques

Niveau sonore : 40 dB  
 Porte réversible  
 Ouverture de porte 90°  
 Pieds avant réglables



# Collection

## CONTEMPORAINE



### **Osez l'élégance contemporaine minimaliste !**

Avec leurs lignes épurées, leur poignée intégrée et leur finition Inox ou Dark Inox, les réfrigérateurs de la gamme contemporaine séduisent par leur design intemporel et leur modularité fonctionnelle : ils s'accordent sobrement et avec élégance à tous les styles de cuisine.



# Kitchen Fit design

Une gamme cuisiniste en faible profondeur pour adapter le réfrigérateur à votre cuisine. Et non l'inverse!



PROFONDEUR 60 / 62 cm DISPONIBLE SUR 3 DIFFÉRENTES STRUCTURES.



SIDE BY SIDE



MULTIPORTES



COMBINÉ



SCUS465IDNFX



Collection CONTEMPORAINE

## RÉFRIGÉRATEUR AMERICAIN 516 L TOTAL NO FROST

SCUS465IDNFX (inox) | 1.499 €\*



### Caractéristiques principales

Classe énergétique : A+  
Classe énergétique 2021 : F  
516 litres (334 / 182)  
Type de froid : No Frost  
Éclairage intérieur  
Thermostat réglable  
Moteur Inverter

### Réfrigérateur

Dégivrage : Automatique  
Type de clayette : Verre  
4 clayettes, 2 bacs à légumes, 5 balconnets

### Congélateur

3 clayettes, 2 tiroirs, 3 balconnets  
Dégivrage automatique  
Pouvoir de congélation 12 Kg / 24 h  
Autonomie en cas de coupure : 6 h

### Informations techniques

Niveau sonore : 40 dB(A)  
Classe climatique : SN / T  
L x H x P : 89,5 x 178,8 x 74,5 cm



SCSBSWD529NFX SCSBSWD529NFDAX

Collection  
CONTEMPORAINE

SCSBSWD436NFX SCSBSWD436NFDAX

Collection  
CONTEMPORAINE

## RÉFRIGÉRATEUR SIDE BY SIDE 529 L TOTAL NO FROST

SCSBSWD529NFX (inox) | 1.199 €\*  
SCSBSWD529NFDAX (dark inox) | 1.299 €\*  
*Disponible à partir de août 2021*



### Caractéristiques principales

Classe énergétique : A++  
Classe énergétique 2021 : E  
529 litres (344 / 185)  
Type de froid : No Frost  
Éclairage intérieur  
Thermostat réglable  
Moteur Inverter

### Réfrigérateur

Dégivrage : Automatique  
Distributeur d'eau fraîche  
Type de clayette : Verre  
5 clayettes, 1 bac à légumes, 4 balconnets

### Congélateur

1 tiroir, 5 clayettes, 4 balconnets  
Twist & Ice  
Dégivrage automatique  
Pouvoir de congélation 14 Kg / 24 h  
Autonomie en cas de coupure : 9 h

### Informations techniques

Niveau sonore : 39 dB(A)  
Classe climatique : SN / ST  
L x H x P : 90,5 x 177 x 67 cm

## RÉFRIGÉRATEUR SIDE BY SIDE 439 L TOTAL NO FROST

SCSBSWD436NFX (inox) | 999 €\*  
SCSBSWD436NFDAX (dark inox) | 1.099 €\*  
*Disponible à partir de juillet 2021*



### Caractéristiques principales

Classe énergétique : A+  
Classe énergétique 2021 : F  
439 litres (288 / 151)  
Type de froid : No Frost  
Éclairage intérieur  
Thermostat réglable  
Moteur Inverter

### Réfrigérateur

Dégivrage : Automatique  
Distributeur d'eau fraîche  
Type de clayette : Verre  
5 clayettes, 1 bac à légumes, 4 balconnets

### Congélateur

5 clayettes, 1 tiroir, 4 balconnets  
Dégivrage automatique  
Pouvoir de congélation 11 Kg / 24 h  
Autonomie en cas de coupure : 9,5 h

### Informations techniques

Niveau sonore : 40 dB(A)  
Classe climatique : SN / ST  
L x H x P : 90,5 x 177 x 59,5 cm



SCMD362NFX

Collection  
CONTEMPORAINE



SCCB347DNF3X

Collection  
CONTEMPORAINE

## RÉFRIGÉRATEUR MULTI PORTES 362 L TOTAL NO FROST

SCMD362NFX (inox) | 1.099 €\*  
Disponible à partir de juillet 2021



### Caractéristiques principales

Classe énergétique : A++  
Classe énergétique 2021 : E  
362 litres (237 / 125)  
Type de froid : No Frost  
Éclairage intérieur  
Thermostat réglable  
Moteur Inverter

### Réfrigérateur

Dégivrage : Automatique  
Type de clayette : Verre  
3 clayettes, 1 grand bac à légumes,  
4 balconnets

### Congélateur

4 tiroirs, 2 plateaux  
Dégivrage automatique  
Pouvoir de congélation 10 Kg / 24 h  
Autonomie en cas de coupure : 10 h

### Informations techniques

Niveau sonore : 39 dB(A)  
Classe climatique : SN / ST  
L x H x P : 80 x 180 x 62 cm

## RÉFRIGÉRATEUR COMBINÉ 347 L TOTAL NO FROST

SCCB347DNF3X (inox) | 949 €\*(Pas disponible)



### Caractéristiques principales

Classe énergétique : A+++  
Classe énergétique 2021 : D  
347 litres (243 / 104)  
Type de froid : No Frost  
Éclairage intérieur  
Thermostat réglable  
Moteur Inverter

### Réfrigérateur

Dégivrage : Automatique  
Type de clayette : Verre  
3 clayettes, 1 bac à légumes, 1 bac 0/3°C,  
3 balconnets

### Congélateur

3 tiroirs  
Dégivrage automatique  
Pouvoir de congélation 6 Kg / 24 h  
Autonomie en cas de coupure : 11 h

### Informations techniques

Niveau sonore : 39 dB(A)  
Classe climatique : SN / T  
L x H x P : 60 x 193,5 x 67 cm

GRANDE  
HAUTEUR



SCCB336DNF2X

SCCB336DNF2DAX

Collection  
CONTEMPORAINE



SCCB315DNF2X

SCCB315DNF2DAX

Collection  
CONTEMPORAINE

## RÉFRIGÉRATEUR COMBINÉ 347 L TOTAL NO FROST

SCCB336DNF2X (inox) | 899 €\* (Pas disponible)  
SCCB336DNF2DAX (dark inox) | 949 €\* (Pas disponible)



### Caractéristiques principales

Classe énergétique : A++  
Classe énergétique 2021 : E  
347 litres (243 / 104)  
Type de froid : No Frost  
Éclairage intérieur  
Thermostat réglable

### Réfrigérateur

Dégivrage : Automatique  
Type de clayette : Verre  
3 clayettes, 1 bac à légumes, 1 bac 0/3°C,  
3 balconnets

### Congélateur

3 tiroirs  
Dégivrage automatique  
Pouvoir de congélation 6 Kg / 24 h  
Autonomie en cas de coupure : 11 h

### Informations techniques

Niveau sonore : 40 dB(A)  
Classe climatique : SN / ST  
L x H x P : 60 x 193,5 x 67 cm

## RÉFRIGÉRATEUR COMBINÉ 323 L TOTAL NO FROST

SCCB315DNF2X (inox) | 849 €\*  
SCCB315DNF2DAX (dark inox) | 899 €\*  
*Disponible à partir de juillet 2021*



### Caractéristiques principales

Classe énergétique : A++  
Classe énergétique 2021 : E  
323 litres (219 / 104)  
Type de froid : No Frost  
Éclairage intérieur  
Thermostat réglable

### Réfrigérateur

Dégivrage : Automatique  
Type de clayette : Verre  
3 clayettes, 1 bac à légumes, 1 bac 0/3°C,  
3 balconnets

### Congélateur

3 tiroirs  
Dégivrage automatique  
Pouvoir de congélation 6,4 Kg / 24 h  
Autonomie en cas de coupure : 10,5 h

### Informations techniques

Niveau sonore : 40 dB(A)  
Classe climatique : SN / ST  
L x H x P : 60 x 185 x 69 cm





SCCB320NFW SCCB320NFX SCCB320NFDAX

Collection  
CONTEMPORAINE



SCCB285NFW SCCB285NFX SCCB285NFDAX



Collection  
CONTEMPORAINE

## RÉFRIGÉRATEUR COMBINÉ 327 L TOTAL NO FROST

SCCB320NFW (blanc) | 699 €\*  
SCCB320NFX (inox) | 749 €\*  
SCCB320NFDAX (dark inox) | 749 €\*



### Caractéristiques principales

Classe énergétique : A+  
Classe énergétique 2021 : F  
327 litres (221/106)  
Type de froid : No Frost  
Éclairage intérieur  
Thermostat réglable

### Réfrigérateur

Dégivrage : Automatique  
Display de contrôle de la température  
Type de clayette : Verre  
4 clayettes, 1 bac à légumes, 3 balconnets

### Congélateur

3 tiroirs  
Dégivrage automatique  
Pouvoir de congélation 5 Kg / 24 h  
Autonomie en cas de coupure : 11 h

### Informations techniques

Niveau sonore : 40 dB(A)  
Classe climatique : SN / ST  
L x H x P : 60 x 185 x 69 cm

## RÉFRIGÉRATEUR COMBINÉ 293 L TOTAL NO FROST

SCCB285NFW (blanc) | 649 €\*  
SCCB285NFX (inox) | 699 €\*  
SCCB285NFDAX (dark inox) | 749 €\*



### Caractéristiques principales

Classe énergétique : A+  
Classe énergétique 2021 : F  
293 litres (210 / 83)  
Type de froid : No Frost  
Éclairage intérieur  
Thermostat réglable

### Réfrigérateur

Dégivrage : Automatique  
Type de clayette : Verre  
4 clayettes, 1 bac à légumes, 3 balconnets

### Congélateur

3 tiroirs  
Dégivrage automatique  
Pouvoir de congélation 3,8 Kg / 24 h  
Autonomie en cas de coupure : 8,5 h

### Informations techniques

Niveau sonore : 40 dB(A)  
Classe climatique : N / ST  
L x H x P : 60 x 185,8 x 60 cm



SCDD528NF2IX

Collection  
CONTEMPORAINE

SCDD420NF2IX

SCDD420NF2DAX

Collection  
CONTEMPORAINE

## RÉFRIGÉRATEUR DEUX PORTES 528 L TOTAL NO FROST

SCDD528NF2IX (inox) | 1.099 €\*

Disponible à partir de septembre 2021



### Caractéristiques principales

Classe énergétique : A++  
 Classe énergétique 2021 : E  
 528 litres (411 / 117)  
 Type de froid : No Frost  
 Éclairage intérieur  
 Thermostat réglable  
 Moteur Inverter

### Réfrigérateur

Dégivrage : Automatique  
 Type de clayette : Verre  
 3 clayettes, 1 bac à légumes, 3 balconnets,  
 1 zone fraîcheur

### Congélateur

2 balconnets, 1 clayette  
 Dégivrage automatique  
 Pouvoir de congélation 5,4 Kg / 24 h  
 Autonomie en cas de coupure : 13 h

### Informations techniques

Niveau sonore : 39 dB(A)  
 Classe climatique : ST / N / T  
 L x H x P : 79 x 183,5 x 71 cm

## RÉFRIGÉRATEUR DEUX PORTES 415 L TOTAL NO FROST

SCDD420NF2IX (inox) | 949 €\*

SCDD420NF2DAX (dark inox) | 999 €\* (Pas disponible)



### Caractéristiques principales

Classe énergétique : A++  
 Classe énergétique 2021 : E  
 415 litres (321 / 94)  
 Type de froid : No Frost  
 Éclairage intérieur  
 Thermostat réglable  
 Moteur Inverter

### Réfrigérateur

Dégivrage : Automatique  
 Type de clayette : Verre  
 3 clayettes, 1 bac à légumes, 3 balconnets,  
 1 zone fraîcheur

### Congélateur

2 balconnets, 1 clayette  
 Dégivrage automatique  
 Pouvoir de congélation 4 Kg / 24 h  
 Autonomie en cas de coupure : 14 h

### Informations techniques

Niveau sonore : 39 dB(A)  
 Classe climatique : N / ST  
 L x H x P : 70,5 x 178 x 68,2 cm



## RÉFRIGÉRATEUR DEUX PORTES 304 L

SCDD308W (blanc) | 599 €\*  
SCDD308X (inox) | 649 €\*  
*Disponible à partir de juin 2021*



### Caractéristiques principales

Classe énergétique : A+  
Classe énergétique 2021 : F  
304 litres (229 / 75)  
Type de froid : Statique  
Éclairage intérieur  
Thermostat réglable

### Réfrigérateur

Dégivrage : Automatique  
Type de clayette : Verre  
3 clayettes, 1 bac à légumes, 3 balconnets

### Congélateur

1 clayette  
Dégivrage manuel  
Pouvoir de congélation 3,4 Kg / 24 h  
Autonomie en cas de coupure : 20 h

### Informations techniques

Niveau sonore : 40 dB(A)  
Classe climatique : N / ST  
L x H x P : 60 x 172 x 60 cm

## RÉFRIGÉRATEUR DEUX PORTES 206 L

SCDD205W (blanc) | 399 €\*  
SCDD205X (inox) | 399 €\*



### Caractéristiques principales

Classe énergétique : A+  
Classe énergétique 2021 : F  
206 litres (169 / 37)  
Type de froid : Statique  
Éclairage intérieur  
Thermostat réglable

### Réfrigérateur

Dégivrage : Automatique  
Type de clayette : Verre  
3 clayettes, 1 bac à légumes  
3 balconnets

### Congélateur

1 clayette  
Dégivrage manuel  
Pouvoir de congélation  
2,4 Kg / 24 h  
Autonomie en cas de  
coupure : 13,5 h

### Informations techniques

Niveau sonore : 40 dB(A)  
Classe climatique : N / ST  
L x H x P :  
54.5 x 143 x 55.5 cm

## TABLE TOP 102 L

SCTT102W4 (blanc) | 299 €\* (Pas disponible)  
SCTT102S4 (silver) | 299 €\* (Pas disponible)



### Caractéristiques principales

Classe énergétique : A+  
Classe énergétique 2021 : F  
102 litres (88 / 14)  
Type de froid : Statique  
Éclairage intérieur  
Thermostat réglable

### Réfrigérateur

Dégivrage automatique  
Type de clayette : Verre  
2 clayettes, 1 bac à légumes  
3 balconnets

### Congélateur

1 clayette  
Dégivrage manuel  
Pouvoir de congélation  
2 Kg / 24 h  
Autonomie en cas de  
coupure : 7 h

### Informations techniques

Niveau sonore : 40 dB(A)  
Classe climatique : N / ST  
L x H x P : 50 x 84 x 56 cm

FAIBLE  
LARGEUR



SCDD205W SCDD205X



SCTT102W4 SCTT102S4

FROID

Collection  
CONTEMPORAINE

Collection  
CONTEMPORAINE

SIDE BY SIDE



### CONGÉLATEUR 1 PORTE 274 L TOTAL NO FROST

SCCA274NFX (inox) | 999 €\*  
SCCA274NDAX (dark inox) | 999 €\*  
Disponible à partir de juillet 2021



#### Caractéristiques principales

Classe énergétique : A++  
Classe énergétique 2021 : E  
274 litres  
Type de froid : No Frost  
Éclairage intérieur  
Thermostat réglable  
Moteur Inverter  
Display en façade :  
- Réglage de la température au degré près  
- Fonction Super Congélation  
- Fonction Eco  
- Fonction verrouillage des commandes  
- Alarme de porte ouverte  
Dégivrage : Automatique  
Type de clayette : Verre  
3 Clayettes  
1 Bac XL sur rails de 35L  
1 Grand bac  
2 Balconnets dont 1 spécial Pizza  
2 Plateaux coulissants  
1 Twist & ice

#### Informations techniques

Niveau sonore : 39 dB(A)  
Classe climatique : SN / T  
L x H x P : 59,5 x 185 x 65 cm



SCCA274NFX SCCA274NDAX

Collection  
CONTEMPORAINE



### RÉFRIGÉRATEUR 1 PORTE 359 L TOTAL NO FROST

SCOD360NFX (inox) | 999 €\*  
SCOD360NFDAX (dark inox) | 999 €\*  
Disponible à partir de juillet 2021



#### Caractéristiques principales

Classe énergétique : A++  
Classe énergétique 2021 : E  
359 litres  
Type de froid : No Frost  
Éclairage intérieur  
Thermostat réglable  
Moteur Inverter  
Display en façade :  
- Réglage de la température au degré près  
- Fonction Super Réfrigération  
- Fonction Vacances  
- Fonction verrouillage des commandes  
- Alarme de porte ouverte  
Dégivrage : Automatique  
Type de clayette : Verre  
4 Clayettes  
4 Balconnets  
1 Porte bouteille inox  
1 Bac à légumes XL « Fresh Zone » 34L  
1 Bac à légumes « Vitamin Zone » 27L  
1 Zone Fraîcheur Convertible « Chef Zone » 15L

#### Informations techniques

Niveau sonore : 40 dB(A)  
Classe climatique : SN / ST  
L x H x P : 59,5 x 185 x 65 cm



SCOD360NFX SCOD360NFDAX

Collection  
CONTEMPORAINE

FROID

Collection

**BLACK  
MAT** ■



### Black mat, une note brute dans votre cuisine

Noble et indémodable, la collection Black mat s'intègre parfaitement dans toutes les cuisines. Son effet béton apporte élégance et raffinement à tous les intérieurs.



SCFD558NFB



Collection  
**BLACK  
MAT** ■

### RÉFRIGÉRATEUR FRENCH DOOR 531 L TOTAL NO FROST

SCFD558NFB (black mat) | 1.499 €\*

Disponible à partir de août 2021



#### Caractéristiques principales

Classe énergétique : A++  
Classe énergétique 2021 : E  
Volume total net : 531L (345 / 186 L)  
No frost Multiflow  
Éclairage LED latéraux  
Contrôle électronique de la température  
Fonction vacances  
Alarme de porte  
Fonction Shabbat (désactivation possible du display et de l'éclairage intérieur)

#### Réfrigérateur

Type de clayette : Verre  
2 bacs à fruits et légumes, 3 clayettes finition inox, 8 balconnets finition inox  
Fond inox

#### Congélateur

Super congélation  
2 tiroirs  
Pouvoir de congélation : 8,5 kg / h  
Autonomie du congélateur en cas de coupure : 11 h

#### Informations techniques

Niveau sonore : 41 dB (A)  
Classe climatique : N / ST  
L x H x P : 83,3 x 182 x 70,6 cm



SCB315NFB

BLACK  
MAT



SDD260B

BLACK  
MAT

## RÉFRIGÉRATEUR COMBINÉ 326 L

SCB315NFB (black mat) | 949 €\*



### Caractéristiques principales

Classe énergétique : A+  
Classe énergétique 2021 : F  
326 litres (226 / 100)  
NoFrost Multiflow  
Éclairage double LED latéraux  
Contrôle électronique de la température  
Fonction vacances  
Alarme de porte

### Réfrigérateur

Bac fraicheur  
Bac à fruits et légumes  
Type de clayette : Verre  
2 clayettes finition inox, 3 balconnets  
finition inox  
Porte bouteilles chromé

### Congélateur

3 tiroirs  
Capacité de congélation : 4,5 kg / 24 h  
Autonomie en cas de coupure de courant : 14 h

### Informations techniques

Niveau sonore : 41 dB (A)  
Classe climatique : ST  
L x H x P : 59 x 185,2 x 66 cm

## RÉFRIGÉRATEUR DOUBLE PORTE 258 L

SDD260B (black mat) | 599 €\*



### Caractéristiques principales

Classe énergétique : A+  
Classe énergétique 2021 : F  
258 litres (206 / 52)  
Froid statique avec dégivrage  
automatique dans le réfrigérateur  
Éclairage LED  
Contrôle mécanique de la température

### Réfrigérateur

Bac à légumes  
Type de clayette : Verre  
3 clayettes finition inox, 3 balconnets  
finition inox

### Congélateur

1 clayette  
Capacité de congélation : 3 kg / 24 h  
Autonomie en cas de coupure de courant : 20 h

### Informations techniques

Niveau sonore 41dB (A)  
Classe climatique : N / ST  
L x H x P : 54,5 x 170 x 58,3 cm

# Collection

## Glass DOOR



### Glass door, le design chic

Fort d'un design épuré, la collection Glass Door séduit les adeptes du chic et du minimalisme. Sa façade, entièrement en verre, révèle tout son éclat et illumine votre cuisine.



■ SCMD564NFGLB

□ SCMD564NFGLW



Collection  
Glass  
DOOR

### RÉFRIGÉRATEUR MULTIPORTE 564 L TOTAL NO FROST

SCMD564NFGLB (verre noir) | 1.599 €\*

SCMD564NFGLW (verre blanc) | 1.599 €\*

Disponible à partir de juillet 2021



#### Caractéristiques principales

Classe énergétique : A++  
Classe énergétique 2021 : E  
564 litres (363 / 201)  
Type de froid : No Frost  
Éclairage LED  
Contrôle électronique de la température  
Moteur Inverter

#### Réfrigérateur

Type de clayette : Verre  
2 Bacs à légumes, 3 clayettes finition inox,  
6 balconnets finition inox  
Fond inox

#### Congélateur

Pouvoir de congélation : 14 kg  
Autonomie en cas de coupure de courant : 12 h  
Super congélation

#### Informations techniques

Alarme de porte  
Fonction vacances  
Sécurité enfants  
Niveau sonore : 41dB (A)  
Classe climatique : N / ST  
L x H x P : 91,1 x 183 x 70,6 cm



Collection  
**Glass  
DOOR**

SCUS55ONFGLB SCUS55ONFGLW



Collection  
**Glass  
DOOR**

SCB25ONFGLB SCB25ONFGLW SCB25ONFGLS

## RÉFRIGÉRATEURS AMÉRICAIN 556 L TOTAL NO FROST

SCUS55ONFGLB (verre noir) | 1.799 €\*  
SCUS55ONFGLW (verre blanc) | 1.799 €\*



### Caractéristiques principales

Classe énergétique : A+  
Classe énergétique 2021 : F  
556 litres (373 / 183)  
Type de froid : No Frost  
Éclairage LED  
Contrôle électronique de la température  
Distributeur d'eau  
Fabrique à glaçons  
Moteur Inverter

### Réfrigérateur

Type de clayette : Verre  
2 Bacs à légumes, 4 clayettes finition inox,  
6 balconnets finition inox

### Congélateur

3 clayettes  
2 tiroirs  
Pouvoir de congélation : 8 kg  
Autonomie en cas de coupure de courant : 6 h  
Super congélation

### Informations techniques

Alarme de porte  
Fonction vacances  
Sécurité enfants  
Niveau sonore : 41 dB (A)  
Classe climatique : SN / ST  
L x H x P : 91,1 x 178 x 70.6 cm

## RÉFRIGÉRATEUR COMBINÉ 250 L TOTAL NO FROST

SCB25ONFGLB (verre noir) | 749 €\* (Pas disponible)  
SCB25ONFGLW (verre blanc) | 749 €\*  
SCB25ONFGLS (verre silver) | 749 €\*



### Caractéristiques principales

Classe énergétique A+  
Classe énergétique 2021 : F  
250 litres (180 / 70)  
NoFrost Multiflow  
Éclairage LED  
Contrôle électronique de la température

### Réfrigérateur

Bac fraîcheur  
Bac à fruits et légumes  
Type de clayette : Verre  
3 clayettes finition inox, 3 balconnets  
finition inox

### Congélateur

Super congélation  
3 tiroirs  
Capacité de congélation : 3.5 kg / 24 h  
Autonomie en cas de coupure de courant : 9 h

### Informations techniques

Niveau sonore : 41 dB (A)  
Classe climatique : SN / ST  
L x H x P : 54,5 x 180 x 58  
Accessoires : Bac à glaçons, bac à oeufs



# Feeling's

■ RED ■ BLACK MATT ■ WINE RED MATT ■ PINK ■ CREAM ■ BLUE ■ GREEN ALMOND

*\*Se reporter à chaque produit pour connaître les coloris disponibles en stock*



## Découvrez la gamme vintage de Schneider

La gamme Feeling's by Schneider apporte une note d'originalité dans les cuisines. Utilisant des matériaux de qualité, le style icônique de cette collection hommage aux années 50 garantit le meilleur de la technologie, le design en plus.



SCB315VNF (mat)

## RÉFRIGÉRATEUR COMBINÉ 326 L TOTAL NO FROST

SCB315VNF | 1.199 €\*



### Caractéristiques principales

Classe énergétique : A++  
 Classe énergétique 2021 : E  
 Volume total net : 326L (226 / 100 L)  
 No frost  
 Éclairage LED latéraux  
 Contrôle électronique de la température  
 Fonction vacances

### Réfrigérateur

Tiroir ChefZone 0 - 3 °C  
 Bac à légumes  
 Type de clayette : Verre  
 2 clayettes finition inox, 3 balconnets  
 finition inox, 1 porte-bouteilles

### Congélateur

Super congélation  
 3 tiroirs  
 Pouvoir de congélation : 4,5 kg / 24 h  
 Autonomie du congélateur en cas  
 de coupure : 19 h

### Informations techniques

Niveau sonore : 41 dB (A)  
 Classe climatique : N / ST  
 L x H x P : 59,6 x 192,5 x 70,5 cm  
 Accessoire : Bac à glaçons



■ SCB300VB (mat) ■ SCB300VR ■ SCB300VBL ■ SCB300VCR ■ SCB300VVA ■ SCB300VWR (mat)



■ SCCB250VB (mat) ■ SCCB250VR ■ SCCB250VBL ■ SCCB250VCR ■ SCCB250VP ■ SCCB250VVA

## RÉFRIGÉRATEUR COMBINÉ 304 L

SCB300V | 999 €\*



### Caractéristiques principales

Classe énergétique : A++  
Classe énergétique 2021 : E  
Volume 304 litres (211 / 93)  
Froid brassé avec dégivrage automatique du réfrigérateur  
Éclairage LED  
Contrôle mécanique de la température

### Réfrigérateur

Bac à légumes  
Type de clayette : Verre  
3 finition inox, 4 balconnets finition inox,  
1 porte-bouteilles

### Congélateur

3 tiroirs  
Pouvoir de congélation 3 kg / 24 h  
Autonomie en cas de rupture de courant 10 h

### Informations techniques

Niveau sonore 39 dB (A)  
Classe climatique : N / ST  
L x H x P : 59,5 x 189,9 x 64,5 cm  
Accessoire : Bac à glaçons

## RÉFRIGÉRATEUR COMBINÉ 249 L

SCCB250V | 799 €\*



### Caractéristiques principales

Classe énergétique : A++  
Classe énergétique 2021 : E  
Volume 249 litres (180 / 69)  
Froid statique avec dégivrage automatique du réfrigérateur  
Éclairage LED  
Contrôle mécanique de la température

### Réfrigérateur

Bac à légumes  
Type de clayette : Verre  
3 clayettes finition inox, 4 balconnets  
finition inox

### Congélateur

3 tiroirs  
Pouvoir de congélation : 3 kg / 24 h  
Autonomie en cas de rupture de courant : 17 h

### Informations techniques

Niveau sonore 39 dB (A)  
Classe climatique : N / ST  
L x H x P : 54,5 x 181,5 x 62,6 cm  
Accessoire : bac à glaçons

FAIBLE  
LARGEUR



■ SCDD208VB (mat) ■ SCDD208VR ■ SCDD208VBL ■ SCDD208VCR ■ SCDD208VP ■ SCDD208VA

## RÉFRIGÉRATEUR 2 PORTES 211 L

SCDD208V | 699 €\*



### Caractéristiques principales

Classe énergétique : A++  
Classe énergétique 2021 : E  
Volume 211 litres (172 / 39)  
Froid statique avec dégivrage automatique  
du réfrigérateur  
Éclairage LED  
Contrôle mécanique de la température

### Réfrigérateur

Bac à légumes  
Type de clayette : Verre  
3 clayettes finition inox, 5 balconnets  
finition inox

### Congélateur

Pouvoir de congélation 2 kg / 24 h  
Autonomie en cas de rupture de courant 10 h  
1 clayette dans la partie congélateur

### Informations techniques

Niveau sonore 40 dB (A)  
Classe climatique : N / ST  
L x H x P : 54,5 x 149,7 x 63,8 cm  
Accessoire : Bac à glaçons





■ SCDD309VB (mat) ■ SCDD309VR ■ SCDD309VCR



■ SCCL329VB (mat) ■ SCCL329VR ■ SCCL329VBL ■ SCCL329VCR

## RÉFRIGÉRATEUR 2 PORTES 302 L

SCDD309V | 899 €\*



### Caractéristiques principales

Classe énergétique : A++  
 Classe énergétique 2021 : E  
 Volume 302 litres (227 / 75)  
 Froid brassé avec dégivrage automatique du réfrigérateur  
 Éclairage LED  
 Contrôle mécanique de la température

### Réfrigérateur

Bac à légumes  
 Type de clayette : Verre  
 3 clayettes finition inox, 4 balconnets finition inox

### Congélateur

Pouvoir de congélation 3,4 kg / 24 h  
 Autonomie en cas de rupture de courant 15 h  
 1 clayette dans la partie congélateur

### Informations techniques

Niveau sonore 39 dB (A)  
 Classe climatique : N / ST  
 L x H x P : 60 x 181 x 65 cm  
 Accessoire : Bac à glaçons

## RÉFRIGÉRATEUR TOUT UTILE 337 L

SCCL329V | 899 €\*



### Caractéristiques principales

Classe énergétique A++  
 Classe énergétique 2021 : E  
 Volume 337 litres  
 Froid brassé avec dégivrage automatique du réfrigérateur  
 Éclairage LED plafonnier  
 Contrôle électronique de la température

### Réfrigérateur

2 Bac à légumes  
 Type de clayette : Verre  
 4 clayettes finition inox, 5 balconnets finition inox, 1 porte-bouteilles

### Informations techniques

Niveau sonore 40 dB (A)  
 Classe climatique : N / ST  
 L x H x P : 60 x 181 x 65 cm

FAIBLE  
LARGEUR



■ SCCL222VB (mat) ■ SCCL222VR ■ SCCL222VCR ■ SCCL222VVA



■ SCTT115VB (mat) ■ SCTT115VR ■ SCTT115VBL ■ SCTT115VCR

## RÉFRIGÉRATEUR 1 PORTE 229 L

SCCL222V | 699 €\*



### Caractéristiques principales

Classe énergétique : A++  
Classe énergétique 2021 : E  
Volume 229 litres (211 / 18)  
Froid statique avec dégivrage automatique du réfrigérateur  
Éclairage LED  
Contrôle mécanique de la température

### Réfrigérateur

Bac à légumes  
Type de clayette : Verre  
3 clayettes finition inox, 4 balconnets finition inox

### Congélateur

Pouvoir de congélation 2 kg / 24 h  
Autonomie en cas de rupture de courant 6 h

### Informations techniques

Niveau sonore 40 dB (A)  
Classe climatique : N / ST  
L x H x P : 54,6 x 149,7 x 62,6 cm

## RÉFRIGÉRATEUR TABLE TOP 109 L

SCTT115V | 399 €\*



### Caractéristiques principales

Classe énergétique : A++  
Classe énergétique 2021 : E  
Volume 109 litres (94 / 15)  
Froid statique / Dégivrage Manuel  
Éclairage LED  
Contrôle mécanique de la température

### Réfrigérateur

Bac à légumes  
Type de clayette : Verre  
2 clayettes finition inox, 3 balconnets finition inox

### Congélateur

Pouvoir de congélation 2 kg / 24 h  
Autonomie en cas de rupture de courant 8 h

### Informations techniques

Niveau sonore 39 dB (A)  
Classe climatique : N / ST  
L x H x P : 54 x 87,3 x 62,8 cm

# ***CAVES À VIN***





Conservez vos crus dans des conditions idéales grâce aux deux zones de température indépendantes.

Le traitement anti-UV des portes permet d'installer la cave à vin à l'endroit souhaité sans tenir compte de son exposition à la lumière.

Pratiques, les clayettes coulissantes permettent un accès facile aux bouteilles. Leur finition en bois apporte une touche authentique.



## CAVES À VIN



### PORTE TRAITÉE ANTI-UV

Les portes vitrées sont traitées anti-UV ce qui permet de présenter les bouteilles sans influence de la lumière du jour sur leur conservation. Pratiques, les portes sont toujours réversibles.

### COMMANDE ÉLECTRONIQUE

Le thermostat électronique permet un affichage de la température au degré près afin de conserver parfaitement tous types de vin. Les touches du bandeau de commande sont intuitives et simples d'utilisation.



### ANTI-VIBRATION

Les caractéristiques physico-chimiques présentes lors du processus de vieillissement peuvent se trouver perturbées par les secousses, néfastes à la bonne conservation du vin. Les caves à vin Schneider sont dotées de protections supplémentaires permettant de limiter au maximum les vibrations dues à l'action du compresseur.

### ADAPTEZ LA TEMPÉRATURE À LA BOUTEILLE DE VIN.

Grâce aux 2 zones de température, préservez et bonifiez vos bouteilles en fonction de leur température optimale (entre 5 à 22°C).



### CLAYETTES COULISSANTES

Les clayettes coulissantes offrent un accès optimal à votre cave grâce à un rangement sur-mesure. Vous pouvez les retirer afin d'entreposer plus de bouteilles ou les organiser à votre souhait.





## CAVE À VIN ENCASTRABLE SOUS PLAN DE TRAVAIL

SCCVEL6240 (black/inox) | 1.199 €\*  
Disponible à partir de octobre 2021



### Caractéristiques principales

Cave à vin de mise en température  
Type d'installation : encastrable / pose-libre  
Capacité 40 bouteilles  
Volume net 112 litres  
Thermostat électronique  
Affichage digital de la température  
Type de froid : avec compresseur, froid brassé  
10 clayettes coulissantes en bois  
Niveau sonore 41 dB  
2 zones de température  
Plage de température : 5 - 20°C

### Informations techniques

Porte vitrée traitée anti-UV  
Pieds réglables, max 45mm  
Eclairage intérieur LED 2 x 0,5 W, blanc  
Classe énergétique : B  
Classe énergétique 2021 : G  
Alarme de température élevée

## CAVE À VIN ENCASTRABLE SOUS PLAN DE TRAVAIL

SCCVF3120 (black/inox) | 749 €\*  
Disponible à partir de octobre 2021



### Caractéristiques principales

Cave à vin de mise en température  
Type d'installation : encastrable / pose-libre  
Capacité 20 bouteilles  
Volume net 56 litres  
Thermostat électronique  
Affichage digital de la température  
Type de froid : avec compresseur, froid brassé  
4 clayettes coulissantes en bois  
Niveau sonore 41 dB  
1 zone de température  
Plage de température : 5 - 20° C

### Informations techniques

Porte vitrée traitée anti-UV  
Pieds réglables, max 45mm  
Eclairage intérieur LED 1 W, blanc  
Porte réversible  
Classe énergétique : A  
Classe énergétique 2021 : F  
Alarme de température élevée



## CAVE À VIN ENCASTRABLE SOUS PLAN DE TRAVAIL

SCCVF6246 (black/inox) | 899 €\*  
Disponible à partir de octobre 2021



### Caractéristiques principales

Cave à vin de mise en température  
Type d'installation : encastrable / pose-libre  
Capacité 46 bouteilles  
Volume net 129 litres  
Thermostat électronique  
Affichage digital de la température  
Type de froid : avec compresseur, froid brassé  
5 clayettes coulissantes en bois  
Niveau sonore 41 dB  
2 zones de température  
Plage de température : 5 - 22°C

### Informations techniques

Porte vitrée traitée anti-UV  
Pieds réglables, max 45mm  
Eclairage intérieur LED 1 W, blanc  
Porte réversible  
Classe énergétique : A  
Classe énergétique 2021 : F  
Alarme de température élevée

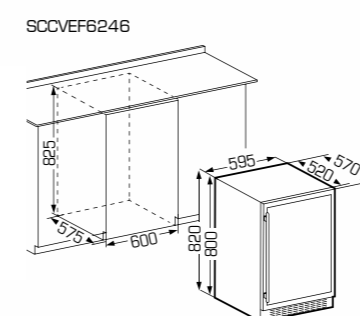
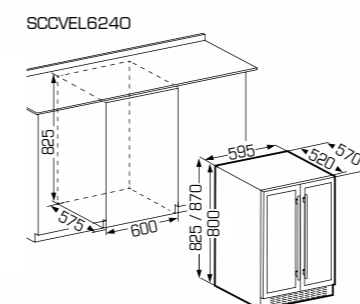
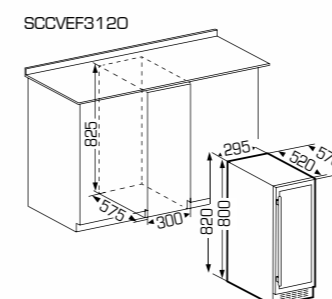



## CAVE À VIN INTÉGRABLE 60 CM

SCCVI602BK (black/inox) | 799 €\*

Disponible à partir de juillet 2021



### Caractéristiques principales

Cave à vin de mise en température  
 Type d'installation : intégrable, hauteur 60 cm  
 Capacité 36 bouteilles  
 Volume net 85 litres  
 Thermostat électronique  
 Affichage digital de la température  
 Type de froid : avec compresseur, froid brassé  
 3 clayettes coulissantes en bois  
 Niveau sonore 41 dB  
 2 zones de température  
 Plage de température : 5 - 22°C

### Informations techniques

Porte vitrée traitée anti-UV  
 Pieds réglables, max 8mm  
 Eclairage intérieur LED 1 W, blanc  
 Porte réversible  
 Classe énergétique : A  
 Classe énergétique 2021 : G  
 Alarme de température élevée

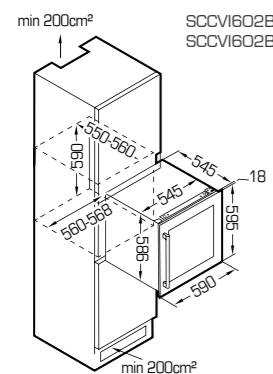

## CAVE À VIN INTÉGRABLE 60 CM

SCCVI602BS (black/dark Inox) | 799 €\*

Disponible à partir de juillet 2021



### Caractéristiques principales

Cave à vin de mise en température  
 Type d'installation : intégrable, hauteur 60 cm  
 Capacité 36 bouteilles  
 Volume net 85 litres  
 Thermostat électronique  
 Affichage digital de la température  
 Type de froid : avec compresseur, froid brassé  
 3 clayettes coulissantes en bois  
 Niveau sonore 41 dB  
 2 zones de température  
 Plage de température : 5 - 22°C

### Informations techniques

Porte vitrée traitée anti-UV  
 Pieds réglables, max 8mm  
 Eclairage intérieur LED 1 W, blanc  
 Porte réversible  
 Classe énergétique : A  
 Classe énergétique 2021 : G  
 Alarme de température élevée

## CAVE À VIN INTÉGRABLE 45 CM

SCCVI451BK (black/inox) | 699 €\*

Disponible à partir de octobre 2021



### Caractéristiques principales

Cave à vin de mise en température  
 Type d'installation : intégrable, hauteur 45 cm  
 Capacité 28 bouteilles  
 Volume net 62 litres  
 Thermostat électronique  
 Affichage digital de la température  
 Type de froid : avec compresseur, froid brassé  
 2 clayettes coulissantes en bois  
 Niveau sonore 41 dB  
 1 zone de température  
 Plage de température : 5 - 20°C

### Informations techniques

Porte vitrée traitée anti-UV  
 Pieds réglables, max 8mm  
 Eclairage intérieur LED 1 W, blanc  
 Porte réversible  
 Classe énergétique : A  
 Classe énergétique 2021 : F  
 Alarme de température élevée

## CAVE À VIN INTÉGRABLE 45 CM

SCCVI451BS (black/dark Inox) | 699 €\*

Disponible à partir de octobre 2021



### Caractéristiques principales

Cave à vin de mise en température  
 Type d'installation : intégrable, hauteur 45 cm  
 Capacité 28 bouteilles  
 Volume net 62 litres  
 Thermostat électronique  
 Affichage digital de la température  
 Type de froid : avec compresseur, froid brassé  
 2 clayettes coulissantes en bois  
 Niveau sonore 41 dB  
 1 zone de température  
 Plage de température : 5 - 20°C

### Informations techniques

Porte vitrée traitée anti-UV  
 Pieds réglables, max 8mm  
 Eclairage intérieur LED 1 W, blanc  
 Porte réversible  
 Classe énergétique : A  
 Classe énergétique 2021 : F  
 Alarme de température élevée

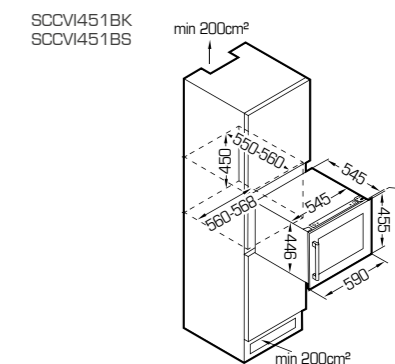



**Four vapeur**

Type d'appareil	Four vapeur
Référence	SCS045BK
Volume net de la cavité (litres)	34
Capacité du réservoir (litres)	1
Plage de température	35° - 100°C
Nombre de programmes auto	20
Sécurité enfants	Oui
Fonction décongélation	Oui
Décongélation / temps	Oui
Décongélation / poids	Oui
Minuterie	jusqu'à 2 heures
Indicateur sonore de fin de cuisson	Oui
Matériau de la cavité	Inox
Eclairage intérieur	Oui
Puissance totale (W)	2200
Voltage (V), Fréquence (Hz)	230, 50
Accessoires inclus	1 grille pour cuisson à vapeur, 1 plaque pour cuisson à vapeur
Longueur du câble, avec prise (cm)	100
Dimensions du produit (HxLxP) (cm)	45,4 x 59 x 43,7
Dimensions d'encastrement (HxLxP) (cm)	45 x 56 x 55
Dimensions du produit emballé (HxLxP) (cm)	55 x 70 x 67
Poids net (kg)	27
Poids brut (kg)	33
Code EAN	3527570076534
Recupel (B) TVA inclus	1,00 €

**Fours micro-ondes & combinés**

Type d'appareil	Micro-ondes 45cm	Micro-ondes combiné 45cm	Micro-ondes combiné 45cm	Micro-ondes 38cm	Micro-ondes 38cm	Micro-ondes 38cm
Référence	SCMG145BK	SCMC245BK	SCMC245BS	SCMG138BK	SCMG138BS	SCM0382ONO
Volume net de la cavité (litres)	44	44	44	25	25	20
Nombre de puissances	5 puissances micro-ondes, 3 puissances gril	5 puissances micro-ondes, chaleur air pulsé, gril air brassé, fonction pizza, gril, MO air pulsé, MO gril air brassé, MO + fonction pizza, MO + gril, décongélation	5 puissances micro-ondes, chaleur air pulsé, gril air brassé, fonction pizza, gril, MO air pulsé, MO gril air brassé, MO + fonction pizza, MO + gril, décongélation	5 puissances micro-ondes, 1 x gril, 2 x combi gril et MO	5 puissances micro-ondes, 1 x gril, 2 x combi gril et MO	5 puissances micro-ondes
Nombre de programmes auto	8	13	13	8	8	8
Puissance MO (W)	900	900	900	900	900	800
Puissance du gril (W)	1750	1750	1750	1000	1000	-
Puissance four multifonction (W)	-	1750	1750	-	-	-
Ouverture de porte	Poignée	Poignée	Poignée	Touche sensitive	Touche sensitive	Bouton
Affichage	LED blanc	LED blanc	LED blanc	LED blanc	LED blanc	LED blanc
Eclairage intérieur	Oui	Oui	Oui	Oui	Oui	Oui
Diamètre plateau tournant (cm)	36	36	36	31,5	31,5	24,5
Sécurité enfants	Oui	Oui	Oui	Oui	Oui	Oui
Fonction décongélation temps / poids	Oui / Oui	Oui / Oui	Oui / Oui	Oui / Oui	Oui / Oui	Oui / Oui
Minuterie (min)	95	95	95	95	95	95
Indicateur sonore de fin de cuisson	Oui	Oui	Oui	Oui	Oui	Oui
Matériau de la cavité	Inox	Inox	Inox	Inox	Inox	Inox
Voltage (V), Fréquence (Hz)	230, 50	230, 50	230, 50	230, 50	230, 50	230, 50
Accessoires inclus	2 support gril	1 lèche-frite, 1 support gril	1 lèche-frite, 1 support gril	1 support gril	1 support gril	-
Longueur du câble, avec prise (cm)	100	100	100	100	100	100
Dimensions du produit (HxLxP) (cm)	45,4 x 59,5 x 48,1	45,4 x 59 x 56,8	45,4 x 59 x 56,8	38,7 x 59,5 x 39	38,7 x 59,5 x 39	38,8 x 59,5 x 32
Dimensions d'encastrement (HxLxP) (cm)	45 x 56 x 55	45 x 56 x 55	45 x 56 x 55	38 x 56 x 55	38 x 56 x 55	38 x 56 x 34
Dimensions du produit emballé (HxLxP) (cm)	55 x 70 x 65	55 x 70 x 67	55 x 70 x 67	44,6 x 65,4 x 45,1	44,6 x 65,4 x 45,1	65 x 44,6 x 40,5
Poids net (kg)	33	36	36	17,6	17,6	15
Poids brut (kg)	39	42	42	19,9	19,9	17
Code EAN	3527570076497	3527570076510	3527570076503	3527570076480	3527570076473	3527570058448
Recupel (B) TVA inclus	1,00 €	1,00 €	1,00 €	1,00 €	1,00 €	1,00 €

**Tiroir chauffant**

Type d'appareil	Tiroir chauffant
Référence	SCWD15BK
Volume net (litres)	20
Système d'ouverture	Push-pull, sur rails coulissants
Type de fermeture	Fermeture douce
Type de commande	Touches sensibles
Plage de température	40° - 80° C
Chargement max (kg)	25
Nombre max d'assiettes	12
Nombre maximum de tasses d'espresso	80
Préchauffage de vaisselle pour (EN 50242)	6 personnes
Fonctions	Etuve, cuisson à basse température, fermentation de yaourts, décongélation, maintien au chaud de boissons et plats, préchauffage de vaisselle
Matériau de la cavité	Inox
Voltage (V), Fréquence (Hz)	220-230, 50-60
Puissance totale (W)	1000
Accessoires inclus	Tapis antidérapant
Longueur du câble (cm)	150
Dimensions du produit (HxLxP) (cm)	14,1 x 59,5 x 54,1
Dimensions nettes de la cavité (HxLxP) (cm)	8,95 x 52,65 x 42
Dimensions d'encastrement (HxLxP) (cm)	15 x 56 x 55
Dimensions du produit emballé (HxLxP) (cm)	21 x 66,5 x 64
Poids net (kg)	17
Poids brut (kg)	21
Quantités par container 20' (pcs)	297
Quantités par container 40' (pcs)	594
Quantités par container 40HQ (pcs)	648
Code EAN	3527570076527
Recupel (B) TVA inclus	1,00 €



## Table aspirante

Type d'appareil	Table aspirante
Référence	SCVH651AS
Type d'installation	En recyclage : filtre à charbon Air Clean fourni. Possibilité d'installer second filtre anti-odeurs Air Clean derrière la plinthe, en option. En évacuation : possible (accessoires non fournis).
Type de foyers	Induction
Nombre de foyers	4
dont zone(s) Flex	2
Type de commandes	Slider
Position des commandes	Frontal
Minuterie	Oui
Niveaux de puissances	9 + double booster
Maintien au chaud	Oui
Sécurité enfant	Oui
Témoin de chaleur résiduelle	Oui
Détecteur de récipient	Oui
Autres fonctions	Fonction chef, bridge automatique
Puissance totale (W)	7400
Dimensions avant gauche (mm)	210 x 190
Puissance, puissance booster (W)	2100, Booster 2300/3000
Dimensions arrière gauche (mm)	210 x 190
Puissance, puissance booster (W)	2100, Booster 2300/3000
Diamètre arrière droit (mm)	210 x 190
Puissance, puissance booster (W)	2100, Booster 2300/3000
Diamètre avant droit (mm)	210 x 190
Puissance, puissance booster (W)	2100, Booster 2300/3000
Débit d'air min./max en fonctionnement normal	nc*
Débit d'air en mode booster (m3/h)	900
Niveau sonore min./max en fonctionnement normal	33.3 / 60.3
Niveau sonore en mode booster	63,2
Nombre de vitesses	9 + Booster
Arrêt automatique	Oui
Classe d'efficacité énergétique	A
Consommation énergétique annuelle (kWh/an)	26,8
Classe d'efficacité fluidodynamique	A
Classe d'efficacité de filtration des graisses	A
Nombre de filtres à graisse	1 en forme de V
Matériau des filtres à graisse	Syntax Pro (synthetic textile mesh)
Référence tuyauterie pour installation en recyclage	SCACCVH001
Référence filtre à charbon AirClean de rechange	CU003977
Référence kit filtre AirClean plinthe (optionnel)	SCACCVH002
Référence filtre à charbon Air Clean plinthe de rechange	CU003978
Emplacement du moteur	Fixé sous la table de cuisson
Hauteur de plinthe	min. 100 mm
Livree avec câble d'alimentation	Oui, 150 cm
Puissance moteur (W)	169
Voltage (V), Fréquence (Hz)	220-240, 50/60
Dimensions du produit (LxP) (mm)	780 x 520
Dimensions d'encastrement (LxPxH) (mm)	750 x 490
Dimensions avec emballage (LxPxH) (mm)	850 x 640 x 340
Poids net (kg)	21
Poids brut (kg)	23,7
Quantités par palette	6
Code EAN SCVH651AS	3527570079849
Recupel (B) TVA inclus	1,00 €

## Tables induction

Type d'appareil	Table induction	Table induction	Table induction	Table induction	Table induction	Table induction	Table induction	Table induction	Table induction	Table induction	Domino induction
Référence	SCTI6042N5/1	SCTI6031N5/1	SCTI6041N3/1	SCTI6031N3/1	SCTI6030N3/1	SCTI6030N1/1	SCTI7041N3/1	SCTI8041N3/1	SCTI9528N3	SCTI30N1	SCDI30N1
Largeur (cm)	60	60	60	60	60	60	70	80	90	90	30
Nombre de foyers	4	3	4	3	3	3	4	4	5	5	2
dont zone(s) Flex	2	1	1	1	-	-	1	1	2	2	-
Type de commandes	Multi sliders	Multi sliders	Slider	Slider	Slider	Slider	Touches sensibles	Slider	Multi sliders	Slider	Touches sensibles
Position des commandes	Frontal	Frontal	Frontal	Frontal	Frontal	Frontal	Frontal	Frontal	Frontal	Frontal	Frontal
Minuterie (min)	99	99	99	99	99	99	99	99	99	99	99
Niveaux de puissances	9	9	9	9	9	9	9	9	9	9	9
Fonction plancha	Oui	Oui	Oui	Oui	Oui	Oui	-	Oui	Oui	Oui	-
Maintien au chaud	Oui	Oui	Oui	Oui	Oui	Oui	Oui	Oui	Oui	Oui	Oui
Sécurité enfant	Oui	Oui	Oui	Oui	Oui	Oui	Oui	Oui	Oui	Oui	Oui
Témoin de chaleur résiduelle	Oui	Oui	Oui	Oui	Oui	Oui	Oui	Oui	Oui	Oui	Oui
Arrêt automatique	Oui	Oui	Oui	Oui	Oui	Oui	Oui	Oui	Oui	Oui	Oui
Détecteur de récipient	Oui	Oui	Oui	Oui	Oui	Oui	Oui	Oui	Oui	Oui	Oui
Puissance totale (W)	7400	7400	7400	7400	7400	7400	7400	7400	7400	7400	3500
Diamètre zone(s) flexible(s) (mm)	395 x 200	395 x 200	395 x 200	395 x 200	-	-	395 x 200	395 x 200	395 x 200	395 x 200	-
Puissance, puissance booster (W)	2500, 3000	2500, 3000	2600, 3000	2500, 3000	-	-	2600, 3000	2500, 3000	2800, 3500	2800, 3500	-
Diamètre avant gauche (mm)	180 x 180	180 x 180	180 x 180	180 x 180	180	180	180 x 180	180 x 180	180 x 180	180 x 180	180
Puissance, puissance booster (W)	2000, 2600	2000, 2600	2000, 2600	2000, 2600	2000, 2600	2000, 2600	2000, 2600	2000, 2600	2000, 2600	2000, 2600	1500, 1800
Diamètre arrière gauche (mm)	180 x 180	180 x 180	180 x 180	180 x 180	160	160	180 x 180	180 x 180	180 x 180	180 x 180	180
Puissance, puissance booster (W)	1500, 2000	1500, 2000	1500, 2000	1500, 2000	1500, 2000	1500, 2000	1500, 2000	1500, 2000	1500, 2000	1500, 2000	2000, 2300
Diamètre milieu (mm)	-	-	-	-	-	-	-	-	-	280	-
Puissance, puissance booster (W)	-	-	-	-	-	-	-	-	-	2300, 3000	-
Diamètre arrière droit (mm)	180 x 180	280	210	280	280	280	280	210	160	180 x 180	-
Puissance, puissance booster (W)	2000, 2600	2500, 3600	2000, 2600	2500, 3600	2500, 3600	2500, 3600	2500, 3600	2000, 2600	1500, 1800	2000, 2600	-
Diamètre avant droit (mm)	180 x 180	-	160	-	-	-	-	160	280	180 x 180	-
Puissance, puissance booster (W)	1500, 2000	-	1500, 2000	-	-	-	-	1500, 2000	2000, 3000	1500, 2000	-
Voltage (V), Fréquence (Hz)	220-240, 50-60	220-240, 50-60	220-240, 50-60	220-240, 50-60	220-240, 50-60	220-240, 50-60	220-240, 50-60	220-240, 50-60	220-240, 50-60	220-240, 50-60	220-240, 50-60
Dimensions du produit (LxPxH) (mm)	590 x 520 x 55	590 x 520 x 55	590 x 520 x 55	590 x 520 x 55	590 x 520 x 55	590 x 520 x 55	590 x 520 x 55	700 x 520 x 55	800 x 520 x 55	900 x 520 x 64	288 x 520 x 64
Dimensions d'encastrement (LxPxH) (mm)	560 x 490 x 51	560 x 490 x 51	560 x 490 x 51	560 x 490 x 51	560 x 490 x 51	560 x 490 x 51	560 x 490 x 51	560 x 490 x 51	740 x 490 x 51	870 x 490 x 60	268 x 500 x 58
Dimensions avec emballage (LxPxH) (mm)	650 x 560 x 115	650 x 560 x 115	650 x 560 x 115	650 x 560 x 115	650 x 560 x 115	650 x 560 x 115	650 x 560 x 115	800 x 645 x 115	903 x 625 x 145	1000 x 645 x 145	380 x 575 x 115
Poids net (kg)	9,2	9,2	9,3	9,2	9,2	9,2	8,8	10	11,3	13,2	4,5
Poids brut (kg)	10,5	10,5	10,3	10,5	10,5	10,5	10	11,45	13,3	15	5,5
Longueur du câble	100	100	100	100	100	100	100	100	100	100	100
Code EAN	3527570063916	3527570063909	3527570063893	3527570063886	3527570066825	3527570063862	3527570063923	3527570063930	3527570063930	3527570076602	3527570069932
Recupel (B) TVA inclus	1,00 €	1,00 €	1,00 €	1,00 €	1,00 €	1,00 €	1,00 €	1,00 €	1,00 €	1,00 €	1,00 €



**Tables vitrocéramiques**

Type d'appareil	Table vitrocéramique	Table vitrocéramique	Table vitrocéramique	Domino vitrocéramique	Domino vitrocéramique
Référence	STV603	STV604	STV60M	SDV30M	SDV30S
Largeur (cm)	60	60	60	30	30
Nombre de foyers	3	4	4	2	2
Type de commandes	Touches sensibles	Touches sensibles	Manettes	Manettes	Touches sensibles
Position des commandes	Frontal	Frontal	Latéral	Frontal	Frontal
Minuterie	Oui	Oui	-	-	Oui
Nombre de positions	9	9	7	7	9
Sécurité enfant	Oui	Oui	-	-	Oui
Témoin de chaleur résiduelle	Oui	Oui	Oui	Oui	Oui
Arrêt automatique	Oui	Oui	Oui	Oui	Oui
Puissance totale (W)	5200	6000	6000	3000	3000
Diamètre avant gauche (mm)	200	200	200	165	165
Puissance (W)	1800	1800	1800	1200	1200
Diamètre arrière gauche (mm)	165	165	165	200	200
Puissance (W)	1200	1200	1200	1800	1800
Diamètre arrière droit (mm)	138 / 230	200	200	-	-
Puissance (W)	1000 / 2200	1800	1800	-	-
Diamètre avant droit (mm)	-	165	165	-	-
Puissance (W)	-	1200	1200	-	-
Voltage (V), Fréquence (Hz)	220-240, 50-60	220-240, 50-60	220-240, 50-60	220-240, 50-60	220-240, 50-60
Dimensions du produit (LxPxH) (mm)	590 x 520 x 52	590 x 520 x 52	590 x 520 x 52	288 x 520 x 52	288 x 520 x 52
Dimensions d'encastrement (LxPxH) (mm)	560 x 490 x 48	560 x 490 x 48	560 x 490 x 48	268 x 500 x 48	268 x 500 x 48
Dimensions avec emballage (LxPxH) (mm)	650 x 560 x 115	650 x 560 x 115	650 x 560 x 115	375 x 575 x 115	375 x 575 x 115
Poids net (kg)	8,4	8,6	8,5	4,5	4,5
Poids brut (kg)	9,6	9,8	9,6	5,5	5,5
Longueur du câble (cm)	100	100	100	100	100
Code EAN	3527570053825	3527570053344	3527570053818	3527570053771	3527570053764
Recupel (B) TVA inclus	1,00 €	1,00 €	1,00 €	1,00 €	1,00 €

**Domino électrique**

Type d'appareil	Domino électrique
Référence	SCDE302XM
Largeur (cm)	30
Nombre de foyers	2
Type de commandes	Manettes
Position des commandes	Frontal
Minuterie	Oui
Nombre de positions	3
Sécurité enfant	-
Témoin de chaleur résiduelle	Oui
Arrêt automatique	Oui
Puissance totale (W)	3000
Diamètre avant (mm)	145
Puissance (W)	1000
Diamètre arrière (mm)	180
Puissance (W)	2000
Voltage (V), Fréquence (Hz)	220-240, 50/60
Dimensions du produit (LxPxH) (mm)	310 x 520 x 40
Dimensions d'encastrement (LxPxH) (mm)	290 x 490
Dimensions avec emballage (LxPxH) (mm)	385 x 575 x 170
Poids net (kg)	5,1
Poids brut (kg)	6,1
Longueur du câble (cm)	135
Code EAN	3527570066320
Recupel (B) TVA inclus	1,00 €







## Lave-vaisselle

Type d'appareil	Lave-vaisselle tout-intégrable grande hauteur	Lave-vaisselle tout-intégrable grande hauteur	Lave-vaisselle tout-intégrable	Lave-vaisselle tout-intégrable	Lave-vaisselle tout-intégrable	Lave-vaisselle tout-intégrable	Lave-vaisselle tout-intégrable	Lave-vaisselle tout-intégrable	Lave-vaisselle tout-intégrable	Lave-vaisselle tout-intégrable 45 cm	Lave-vaisselle tout-intégrable 45 cm	Lave-vaisselle tout-intégrable 45 cm
Référence	SCLT6842CB	SCLT6847DB	SCDWF442CC	SCDWF444DS	SCDW644DIC	SCDW644DCU	SCLT6247G	SCDW644DOO	SCLT6247XO	SCLT5044DG	SCLT5947EG	SCDW504DOO
Nombre de couverts	16	16	14	14	14	14	12	14	12	10	9	10
Tiroir à couverts	Oui	Oui	Oui	Oui	Oui	Oui	-	-	-	Oui	-	-
Ancienne / nouvelle classe d'efficacité énergétique	A+++ / C	A++ / D	A+++ / C	A++ / D	A++ / D	A++ / D	A++ / E	A++ / D	A++ / E	A++ / D	A++ / E	A++ / D
Niveau sonore (dB) / classe sonore	42 / B	47 / C	42 / B	44 / B	44 / B	44 / B	47 / C	44 / B	47 / C	44 / B	47 / C	44 / B
Type de charnières	Fixes	Fixes	Fixes	Glissières	Fixes	Fixes	Glissières	Fixes	Fixes	Glissières	Glissières	Fixes
Type de moteur	Inverter	Standard	Inverter	Standard	Standard	Standard	Standard	Standard	Standard	Standard	Standard	Standard
Eclairage intérieur	4 x LED	2 x LED	-	-	-	-	-	-	-	-	-	-
Nombre de programmes	8	4	8	8	8	8	4	6	4	5	5	8
Programmes	Auto, intensif, universel, éco, rapide, verre, rinçage, 1 heure	Intensif, éco, 90 minutes, rapide	Auto, intensif, universel, éco, 90 minutes, rapide, verre, rinçage	Auto, intensif, universel, éco, 90 minutes, rapide, verre, rinçage	Auto, intensif, universel, éco, 90 minutes, rapide, verre, rinçage	Auto, intensif, universel, éco, 90 minutes, rapide, verre, rinçage	Intensif, éco, 90 minutes, rapide	Intensif, universel, éco, 90 minutes, rapide, verre	Intensif, éco, 90 minutes, rapide	Auto, intensif, rapide, éco, 90 minutes	Auto, intensif, rapide, éco, 90 minutes	"Auto, intensif, universel, éco, 90 minutes, rapide, verre, rinçage"
Option Séchage extra	Oui	-	Oui	Oui	Oui	Oui	-	-	-	-	-	-
Option Turbo Speed+	-	-	Oui	-	Oui	Oui	-	-	-	-	-	-
Températures (°C)	nc*	nc*	65 / 60 / 55 / 50 / 45 / 40	65 / 60 / 55 / 50 / 45 / 40	65 / 60 / 55 / 45 / 40	65 / 60 / 55 / 45 / 40	65 / 60 / 55 / 50 / 45	65 / 60 / 55 / 50 / 45 / 40	65 / 60 / 55 / 50 / 45	65 / 55 / 45 / 40	65 / 55 / 45 / 40	65 / 60 / 55 / 50 / 45 / 40
Option demi-charge	Oui	Oui	Oui	Oui	Oui	Oui	Oui	Oui	Oui	Oui	Oui	Oui
Départ différé (h)	1-24	3-6-9-12	1-24	1-24	1-24	1-24	3-6-9-12	1-24	3-6-9-12	1-24	1-24	1-24
Paniers avec picots rabattables	Oui	Oui	Oui	Oui	Oui	Oui	Oui	Oui	Oui	Oui	Oui	Oui
Panier supérieur réglable en hauteur	Oui, chargé	Oui, vide	Oui, chargé	Oui, chargé	Oui, chargé	Oui, chargé	Oui, chargé	Oui, chargé	Oui, chargé	Oui, chargé	Oui, chargé	Oui, chargé
Consommation énergétique / 100 cycles (kWh)	nc*	nc*	75	85	85	85	92	85	92	67	70	85
Consommation d'énergie par cycle (kWh)	nc*	nc*	0,747	0,849	0,849	0,849	0,923	0,849	0,923	0,674	0,704	0,849
Consommation d'eau par cycle (l)	nc*	nc*	10	10	10	10	11	10	11	10	9	8
Durée du programme de référence (éco)	205	205	198	198	198	198	220	198	220	215	235	198
Sécurité anti-débordement	Oui	Oui	Oui	Oui	Oui	Oui	Oui	Oui	Oui	Oui	Oui	Oui
Indicateur de niveau de sel	Oui	Oui	Oui	Oui	Oui	Oui	Oui	Oui	Oui	Oui	Oui	Oui
Indicateur de niveau de liquide de rinçage	Oui	Oui	Oui	Oui	Oui	Oui	Oui	Oui	Oui	Oui	Oui	Oui
Indicateur du programme sélectionné	Oui	Oui	Oui	Oui	Oui	Oui	Oui	Oui	Oui	Oui	Oui	Oui
Affichage du temps restant	Oui	-	Oui	Oui	Oui	Oui	-	Oui	-	-	-	-
Type de séchage	Naturel	Naturel	Naturel	Naturel	Naturel	Naturel	Naturel	Naturel	Naturel	Naturel	Naturel	Naturel
Ouverture de porte automatique en fin de cycle	Oui	Oui	Oui	Oui	Oui	Oui	Non	Oui	Non	Oui	Non	Oui
Nombre de bras de lavage	3	3	2	2	2	2	2	2	2	2	2	2
Matériau de la cuve	Inox	Inox	Inox	Inox	Inox	Inox	Inox	Inox	Inox	Inox	Inox	Inox
Pieds ajustables max (mm)	50	50	50	50	50	50	50	50	50	50	50	50
Voltage (V) / Fréquence (Hz)	230 - 50	230 - 50	230 - 50	230 - 50	230 - 50	230 - 50	230 - 50	230 - 50	230 - 50	230 - 50	230 - 50	230 - 50
Régénération	Oui	Oui	Oui	Oui	Oui	Oui	Oui	Oui	Oui	Oui	Oui	Oui
Adoucisseur	Oui	Oui	Oui	Oui	Oui	Oui	Oui	Oui	Oui	Oui	Oui	Oui
Distributeur de détergent automatique	Oui	Oui	Oui	Oui	Oui	Oui	Oui	Oui	Oui	Oui	Oui	Oui
Distributeur de liquide de rinçage	Oui	Oui	Oui	Oui	Oui	Oui	Oui	Oui	Oui	Oui	Oui	Oui
Poids max du panneau décoratif (kg)	9	9	7	7	7	7	7	7	7	5	5	5
Longueur du câble (cm)	150	150	150	150	150	150	150	150	150	150	150	150 cm
Longueur du tuyau d'arrivée d'eau (cm)	150	150	150	150	150	150	150	150	150	150	150	150 cm
Longueur du tuyau d'évacuation (cm)	150	150	150	150	150	150	150	150	150	150	150	150 cm
Dimensions du produit (H X L X P) cm	85,7 x 59,8 x 55	85,7 x 59,8 x 55	81,5 x 59,8 x 57	81,5 x 59,8 x 57	81,5 x 59,8 x 55	81,5 x 59,8 x 55	81,5 x 59,8 x 55	81,5 x 59,8 x 58	81,5 x 59,8 x 55	81,5 x 44,8 x 55	81,5 x 44,8 x 55	81,5 x 44,8 x 55
Dimensions du produit emballé (H X L X P) cm	89 x 67 x 65,5	89 x 67 x 65,5	88,4 x 63,5 x 63	88,4 x 63,5 x 63	88,4 x 63,5 x 63	88,4 x 63,5 x 63	88,4 x 63,5 x 63	88,4 x 63,5 x 63	88,4 x 63,5 x 63	89 x 48,5 x 64,5	89 x 48,5 x 64,5	88,4 x 48,5 x 63,5
Poids net (kg)	37,3	37,3	37,5	37,5	37,5	37,5	37,5	37,5	37,5	39,6	39,6	29,5
Poids brut (kg)	42,3	42,3	44	44	44	44	44	44	44	46,1	46,1	34,5
Couleur bandeau	Noir	Inox	Noir	Noir	Noir	Noir	Inox	Inox / noir	Inox	Inox	Inox	Noir
Code EAN	3527570078941	3527570078958	3527570076565	3527570076558	3527570079221	3527570079214	3527570067204	3527570079207	3527570059254	3527570078507	3527570078491	3527570079238
Recupel (B) TVA inclus	1,00 €	1,00 €	1,00 €	1,00 €	1,00 €	1,00 €	1,00 €	1,00 €	1,00 €	1,00 €	1,00 €	1,00 €



## Lave-linge intégrables

Type d'appareil	Lave-linge intégrable	Lavante-séchante intégrable
Référence	SCWM1814	SCWDI8614
Couleur	Blanc	Blanc
Ancienne / nouvelle classe d'efficacité énergétique	A+++ / B	A / B
Classe d'efficacité énergétique cycle complet lavage / séchage	-	E
Classe d'efficacité d'essorage / de séchage	B	B
Capacité de lavage / séchage (kg)	8	8 / 6
Vitesse d'essorage max (trs/min)	1400	1400
Type de moteur	Inverter	Inverter
Vitesses	0-400-600-800-1000-1200-1400	0-400-600-800-1000-1200-1400
Nombre de programmes	16	16
Programmes	Intensif, Coton, Eco 40-60°, 20°, Express 15', Rapide 45', Rinçage & Essorage, Bébé, Sport, Synthétiques, Mixte, Délicat, Laine, Jeans, Essorage, Favoris	Eco 40-60°, Sport, Express, 20°, Laine, Lavage & Séchage, Jeans, Bébé, Coton, 1 H Lavage & Séchage, Mix, Intensif, Rinçage & Essorage, séchage, Essorage, Favoris
Options	Prélavage, Rinçage extra	Prélavage, Rinçage extra
Températures de lavage	Froid - 20 - 30 - 40 - 60 - 90	Froid - 20 - 30 - 40 - 60 - 90
Display	LED blanc	LED blanc
Départ différé	24 h	24 h
Signal sonore de fin de programme	Oui	Oui
Volume tambour	52,7	52,7
Matériau tambour	Inox	Inox
Couleur hublot	Blanc	Blanc
Trappe de vidange	Oui	Oui
Tuyau de vidange	-	-
Antibalourd	Oui	Oui
Détection mousse	Oui	Oui
Sécurité enfants	Oui	Oui
Niveau sonore essorage (dB) / classe sonore essorage	76 / B	76 / B
Consommation d'eau par cycle de lavage / lavage & séchage (L)	48	48 / 90
Consommation d'énergie par cycle (kWh)	0,545	0,545
Consommation d'énergie par cycle complet lavage / séchage (kWh)	-	3600
Consommation d'énergie par 100 cycles (kWh)	55	55
Consommation d'énergie par 100 cycles complets lavage / séchage (kWh)	-	360
Durée programme de référence lavage / lavage + séchage	218	218 / 570
Longueur du câble (cm)	150	150
Longueur du tuyau d'arrivée d'eau (cm)	100	100
Longueur du tuyau d'évacuation (cm)	160	160
Puissance (W)	1950	1900
Voltage (V) / Fréquence (Hz)	230 - 50	230 - 50
Pieds réglables (mm)	7	7
Porte réversible / sens d'ouverture panneau décoratif au choix	Non / Oui	Non / Oui
Poids net	63	64
Poids brut	66	68
Dimensions du produit LxHxP (cm)	59,5 x 54 x 82,5	59,5 x 54 x 82,5
Dimensions du produit emballé LxHxP (cm)	60 x 60,5 x 87,5	60 x 60,5 x 87,5
Code EAN	3527570076107	3527570076091
Recupel (B) TVA inclus	1,00 €	1,00 €



## Froid intégrable

Type d'appareil	Réfrigérateur combiné	Réfrigérateur combiné	Réfrigérateur combiné	Réfrigérateur combiné
Référence	SCRCI193BN	SCRCI241NN	SCRCA177BN	SCRCA277BS
Hauteur (cm)	194	177	177	177
Classe énergétique	A+ / F	A+ / F	A+ / F	A++ / E
Type de moteur	Standard	Standard	Standard	Standard
Volume total net (litres)	281	241	246	250
Volume réfrigérateur (litres)	225	151 + 26 (Chef Zone)	190	190
Volume congélateur 4* (litres)	56	64	56	60
Type de froid réfrigérateur	Brassé	No Frost	Brassé	Brassé
Dégivrage automatique	Oui	Oui	Oui	Oui
Type de froid congélateur	No Frost	No Frost	No Frost	Statique
Type de charnières	Glissières	Glissières	Glissières	Glissières
Type de commande	Électronique	Électronique	Électronique	Électronique
Finition intérieure	Silver	Silver	Silver	Silver
Nombre de clayettes	4	4	4	5
Ajustables en hauteur	3	3	3	4
Type de clayette	Verre securit	Verre securit	Verre securit	Verre securit
Porte-bouteilles	Oui	-	Oui	Oui
Nombre de balconnets	4	3	3	3
ChefZone pour viandes et poissons	1	1	1	-
VitaminZone avec contrôle du taux d'humidité	1	-	1	1
FreshZone pour fruits et légumes	-	1	-	-
Type d'éclairage intérieur	LED	LED	LED, plafond et latéral	LED, plafond et latéral
Fonction vacances	-	Oui	Oui	-
Fonction super réfrigération / congélation	-	Oui / Oui	Oui / Oui	-
Alarme de porte ouverte réfrigérateur	Oui	Oui	Oui	Oui
Alarme de température élevée congélateur	Oui	Oui	Oui	Oui
Pouvoir de congélation (kg/24h)	2,5	2,88	2,5	2,7
Autonomie en cas de coupure (h)	11	11	11	11
Portes réversibles	Oui	Oui	Oui	Oui
Bacs accessibles avec ouverture 90°	Oui	Oui	Oui	Oui
Pieds avant réglables	Oui	Oui	Oui	Oui
Joints amovibles	Oui	Oui	Oui	Oui
Classe climatique	N-ST	N-ST	N-ST	N-ST
Niveau sonore (dB) / classe sonore	41 / C	39 / C	41 / C	39 / C
Puissance V, Fréquence Hz	220-240, 50	220-240, 50	220-240, 50	220-240, 50
Consommation énergétique (kWh/24h)	0,707	0,789	0,712	0,561
Consommation énergétique annuelle (kWh/an)	258	288	260	205
Gaz réfrigérant	R600a	R600a	R600a	R600a
Dimensions du produit (HxLxP) mm	1937 x 540 x 540	1776 x 540 x 540	1776 x 540 x 540	1776 x 540 x 540
Dimensions d'encastrement (HxLxP) mm	1939 x 560 x 550	1780 x 560 x 560	1780 x 560 x 560	1780 x 560 x 560
Dimensions avec emballage (HxLxP) mm	2000 x 573 x 573	1840 x 573 x 573	1840 x 573 x 573	1840 x 573 x 573
Poids net (kg)	61	53	63	61
Poids brut (kg)	66,5	57	70	67
Longueur du câble (cm)	180	180	180	180
CODE EAN	3527570075971	3527570069871	3527570059247	3527570059230
Recupel (B) TVA inclus	10,00 €	10,00 €	10,00 €	10,00 €







**Froid pose libre**
**BLACK  
MAT**

Type d'appareil	French door	Combiné	2 Portes
Collection	BLACK MAT	BLACK MAT	BLACK MAT
Référence	SCFD558NFB	SCB315NFB	SDD260B
Ancienne / nouvelle classe énergétique	A++/E	A+/F	A+/F
Volume total net (L)	531	326	258
Classe climatique	N-ST	N-ST	N-ST
Niveau sonore dB(A) / Classe sonore	41/C	41/C	41/C
Type de moteur	Classique	Classique	Classique
"RÉFRIGÉRATEUR Volume réfrigérateur (L)"	345	226	206
Type de froid réfrigérateur	No Frost	No Frost	Statique
Dégivrage automatique	Oui	Oui	Oui
Finition intérieure	Inox	Inox	Inox
Nombre de clayettes	3	2	3 + 1 (congélateur)
Type de clayettes	Verre	Verre	Verre
Porte-bouteilles	-	1	-
Nombre de balconnets	8	3	3
Nombre de bacs à légumes	2	1	1
Type d'éclairage intérieur	Double LED latéral	Double LED latéral	LED
Fonction vacances	Oui	Oui	-
Alarme de porte ouverte (réfrigérateur)	Oui	Oui	-
"CONGÉLATEUR Volume congélateur (4*) (L)"	186	100	52
Type de froid congélateur	No Frost	No Frost	Statique
Dégivrage automatique	Oui	Oui	Manuel
Pouvoir de congélation (kg/24h)	8,5	4,5	3
Autonomie en cas de coupure (h)	11	15	14
Portes réversibles	-	Oui	Oui
Pieds avant réglables	Oui	Oui	Oui
Voltage (V)	220-240 V	220-240 V	220-240 V
Fréquence (Hz)	50	50	50
Consommation d'énergie (kWh/24h)	0,857	0,79	0,65
Consommation d'énergie annuelle (kWh/an)	313	289	237
Gaz réfrigérant	R600a	R600a	R600a
Couleur	Noir Mat	Noir Mat	Noir Mat
Dimensions du produit (LxHxP) (cm)	83,3 x 182 x 70,6	59 x 185,2 x 66	54,5 x 170 x 58,3
Dimensions avec emballage (LxHxP) (cm)	90,8 x 192,5 x 71,2	63,6 x 194,2 x 72,2	57,5 x 174 x 62,5
Poids net (kg)	104	72	52
Poids brut (kg)	114	75	57
Code EAN Black Mat (B)	3527570079139	3527570052583	3527570052507
Recupel (B) TVA inclus	10,00 €	10,00 €	10,00 €

**Froid pose libre**
**Glass  
DOOR**

Type d'appareil	Multi Portes	Américain	Combiné
Collection	GLASS DOOR	GLASS DOOR	GLASS DOOR
Référence	SCMD564NFGL	SCUS550NFGL	SCB250NFGL
Ancienne /Nouvelle classe énergétique	A++/E	A+/F	A+/F
Volume total net (L)	564	556	250
Classe climatique	SN-T	SN-ST	SN-ST
Niveau sonore dB(A)/Classe sonore	41/C	41/C	41/C
Type de moteur	Inverter	Inverter	Classique
"RÉFRIGÉRATEUR Volume réfrigérateur (L)"	363	373	180
Type de froid réfrigérateur	No Frost	No Frost	No Frost
Dégivrage automatique	Oui	Oui	Oui
Finition intérieure	Silver	Silver	Silver
Nombre de clayettes	3	3	3
Type de clayettes	Verre	Verre	Verre
Porte-bouteilles	-	-	-
Nombre de balconnets	6	6	3
Nombre de bacs à légumes	2	2	1
Type d'éclairage intérieur	LED	LED	LED
Fonction vacances	Oui	Oui	-
Alarme de porte ouverte (réfrigérateur)	Oui	Oui	-
"CONGÉLATEUR Volume congélateur (4*) (L)"	201	183	70
Type de froid congélateur	No Frost	No Frost	No Frost
Dérivage automatique	Oui	Oui	Oui
Pouvoir de congélation (kg/24h)	14	8	3,5
Autonomie en cas de coupure (h)	12	6	9
Portes réversibles	Non	Non	Oui
Pieds avant réglables	Oui	Oui	Oui
Voltage (V)	220-240 V	220-240 V	220-240 V
Fréquence (Hz)	50	50	50
Consommation d'énergie 24h (kWh)	0,882	1,15	0,75
Consommation d'énergie annuelle (kWh/an)	322	420	274
Gaz réfrigérant	R600a	R600a	R600a
Couleur	Blanc/ Noir	Blanc/ Noir	Blanc/ Noir/ silver
Dimensions du produit (LxHxP) (cm)	91,1 x 183 x 70.6	91,1x178 x70.6	54,5 x 180 x 58
Dimensions avec emballage (LxHxP) (cm)	96,8x189,5x75	98,1x184,5 x 75,7	58 x 185 x 63
Poids net (kg)	107	103	55
Poids brut (kg)	118	111	60
Code EAN Noir (B)	3527570079306	3527570059940	3527570052606
Code EAN Blanc (W)	3527570079313	3527570059933	3527570052613
Code EAN Silver (S)	-	-	3527570058561
Recupel (B) TVA inclus	10,00 €	10,00 €	10,00 €

**Froid pose libre**

Type of appliance / type d'appareil	Réfrigérateur combiné	Réfrigérateur combiné	Réfrigérateur combiné	Réfrigérateur 2 portes	Réfrigérateur 2 portes	Réfrigérateur tout utile	Réfrigérateur 1 porte	Réfrigérateur Table Top
Référence	SCB315VNF	SCB300V	SCCB250V	SCDD208V	SCDD309V	SCCL329V	SCCL222V	SCTT115V
Ancienne /Nouvelle classe énergétique	A++/E	A++/E	A++/E	A++/E	A++/E	A++/E	A++/E	A++/E
Volume total net (L)	326	304	249	211	302	337	229	109
Volume réfrigérateur (L)	226	211	180	172	227	337	211	94
Volume congélateur (4*) (L)	100	93	69	39	75	-	18	15
Type de froid réfrigérateur	No Frost	Brassé	Statique	Statique	Brassé	Brassé	Statique	Statique
Dégivrage automatique	Oui	Oui	Oui	Oui	Oui	Oui	Oui	Manuel
Type de froid congélateur	No Frost	Statique	Statique	Statique	Statique	-	Statique	Statique
Dégivrage automatique	Oui	Manuel	Manuel	Manuel	Manuel	-	Manuel	Manuel
Finition intérieure	Inox	Inox	Inox	Inox	Inox	Inox	Inox	
Nombre de clayettes	2	3	3	3 + 1 (congélateur)	3 + 1 (congélateur)	5	3	2
Type de clayettes	Verre	Verre	Verre	Verre	Verre	Verre	Verre	Verre
Porte-bouteilles	1	1	-	-	-	-	-	-
Nombre de balconnets	3	4	4	5	3	4	4	3
Nombre de bacs à légumes	1	1	1	1	1	1	1	1
Avec réglage du taux d'humidité	Oui	-	-	-	-	-	-	-
Tiroir Chef Zone 0-3°C	Oui	-	-	-	-	-	-	-
Type d'éclairage intérieur	Double éclairage LED latéral	LED	LED	LED	LED	LED	LED	LED
Fonction vacances	Oui	-	-	-	-	-	-	-
Alarme de porte ouverte	Oui	-	-	-	-	-	-	-
Pouvoir de congélation (kg/24h)	4,5	3	3	2	3,4	-	2	2
Autonomie en cas de coupure (h)	19	10	17	10	15	-	6	8
Portes réversibles	-	-	-	-	-	-	-	-
Pieds avant réglables	Oui	Oui	Oui	Oui	Oui	Oui	Oui	Oui
Classe climatique	N-ST	N-ST	N-ST	N-ST	N-ST	N-ST	N-ST	N-ST
Niveau sonore (dB(A))/ Classe sonore	41/C	39/C	39/C	40/C	39/C	40/C	40/C	39/C
Voltage (V)	220-240	220-240	220-240	220-240	220-240	220-240	220-240	220-240
Fréquence (Hz)	50	50	50	50	50	50	50	50
Consommation d'énergie 24h (kWh)	0,68	0,63	0,57	0,47	0,59	0,39	0,41	0,39
Consommation d'énergie annuelle (kWh/an)	249	231	209	174	214	144	151	141
Dimensions du produit (LxHxP) (cm)	59,6 x 192,5 x 70,5	59,5 x 189,9 x 64,5	54,5 x 181,5 x 62,6	54,5 x 149,7 x 63,8	60 x 181 x 65	60 x 181 x 65	54,6 x 149,7 x 62,6	54 x 87,3 x 62,8
Dimensions avec emballage (LxHxP) (cm)	65,4 x 198 x 74,8	65 x 196,9 x 67,5	57,5 x 186,3 x 66,5	59,5 x 154,5 x 66,5	64 x 186,4 x 67,5	64 x 186,5 x 67,5	57,5 x 155,5 x 66,5	57,5 x 91,8 x 66,5
Poids net (kg)	78	71	54	51	50	61	47	33
Poids brut (kg)	85	76	59	55	55	68	51	35
Code EAN Black Mat (B)	3527570052880	3527570052859	3527570069512	3527570069765	3527570077067	3527570081095	3527570069727	3527570078996
Code EAN Rouge (R)	-	3527570052842	3527570069529	3527570069772	3527570077081	3527570081125	3527570069734	3527570079023
Code EAN Crème (CR)	-	3527570059971	3527570069536	3527570069789	3527570077074	3527570081118	3527570070983	3527570079016
Code EAN Vert Amande (VA)	-	3527570069482	3527570069543	3527570069796	-	-	3527570069741	-
Code EAN Bordeaux Mat (WR)	-	3527570052873	-	-	3527570077098	-	-	-
Code EAN Bleu (BL)	-	3527570052866	3527570069550	3527570069802	-	3527570081101	-	3527570079009
Code EAN Rose (P)	-	-	3527570069567	3527570069819	-	-	-	-
Recupel (B) TVA inclus	10,00 €	10,00 €	10,00 €	10,00 €	10,00 €	10,00 €	10,00 €	10,00 €

Sur la collection FEELING'S, le déport de porte est de 4cm hors poignée, et de 9cm avec poignée. L'épaisseur de la porte est de 7cm.







**SCHNEIDER**  
CONSUMER | SERVICES

En cas de dysfonctionnement de l'un de nos produits,  
notre service après-vente est à votre disposition

[www.servicecentrale.com](http://www.servicecentrale.com)

@ [info@servicecentrale.com](mailto:info@servicecentrale.com)

 [+31 \(0\) 162 435 847](tel:+3120162435847)

*Du lundi au vendredi de 9h à 17h*

---

Une question sur un produit ?  
Notre service consommateur  
vous répond dans les meilleurs délais.

[info@schneiderconsumer.be](mailto:info@schneiderconsumer.be)





Uilenbaan 84 · 2160 Wommelgem, Belgique  
Tél.: +32 3 270 99 30 · [info@schneiderconsumer.be](mailto:info@schneiderconsumer.be)

